

#3000 PIPET-ID(S)

Important information, read carefully before use



MEDICAL
DEVICE

**Manufactured by:**

Gynetics Medical Products N.V.
Rembert Dodoensstraat 51
3920 Lommel, Belgium

INTENDED USE:

The Pipet-ID(s) is a reusable micropipettor for use with plastic denudation Pipettes with an outer diameter of 0.9 mm

PACKAGED:

- #3000 Pipet ID(s)
- #3000 Spare Parts Kit(s)

HOW TO USE**PREPARATION FOR USE**

- Before first use, it is recommended to clean the Pipet-ID(s) by wiping with isopropyl alcohol or similar cleaning agents.
- The Pipet-ID(s) is suitable for ultrasonic^{1,3} and autoclave cleaning^{2,3}.
Please note: remove the 3 'O'-rings before autoclave process.
- If maintenance is carried out properly, there is no restriction on the number of times the Pipet-ID(s) may be reused.

¹50°C / 20 Minutes / Rinse with distilled water.

²Moist Heat / 125°C / 10 Minutes / 0.1 Mpa

³After ultrasonic or autoclave cycle let dry before use.

APPLYING A PIPETTE

- Before proceeding, make sure the collet is loosened one turn from the stop (**Off**) (**See A**).
- Depress the plunger button until the plunger wire appears and is long enough for applying a Pipette. (**See C**)
- Apply the Pipette over the plunger wire and into the collet until it stops against the seals. Push the Pipette through the first resistance until it can no longer be pushed any further (**See A**) i.e. up to the internal stop.
- Turn the collet gently clock wards towards its stop (**On**) in order to fasten the pipette prior to denuding (**See A**).
Please note: Do not over-tighten the collet. This may affect the smoothness of the plunger during denudation.
- Check the fixation of the pipette before use by depressing the plunger button several times.

NORMAL USE

- Depress the plunger button to the first stop and hold it in this position (black ring stays visible) (**See B & C**).
- Immerse the tip of the Pipette into the sample media while keeping the plunger depressed (**See C**).
- Slowly release the plunger to aspirate the required amount of medium and sample (**See C**).
- Expel the sample by completely depressing the plunger until there is no more media left in the Pipette (**See C**) or use the total expulsion feature (**See D**).

REMOVING A PIPETTE

- Before removing a Pipette, check whether the sample has been expelled safely.
- To expel any residual media in the Pipette, the total expulsion feature can be used (**See D**).
- Ensure the collet is loosened one turn from the stop (**Off**) before continuing (**See A**).
- Depress the plunger until there appears at least 10 mm of plunger wire inside the Pipette (**See B**).
- Hold the Pipette firmly between your fingers and pull it gently out of the collet, using the plunger wire as a guide (**See A**).

TOTAL EXPULSION FEATURE

- The Pipet-ID(s) has a total expulsion capacity of 1.4 µl on top of the aspiration setting.
- To remove the last remaining sample media from the Pipette, depress the plunger until it cannot be depressed any further, and release (**See D**).
- The total expulsion feature will be initiated if the black ring is pressed by the plunger. During normal use, the black ring should be avoided unless one deliberately wants to use the total expulsion feature.

ADJUSTING VOLUME

- The Pipet-ID(s) is set so that it can draw up in total 3 µl* of media.
- When you rotate the thumb rest clockwise the setting decreases (anti-clockwise increases).
- The settings are in steps of 0.2 µl*, marked with 3*, 2* and 1 µl* (**See B & E**).
- To reset the Pipet-ID(s) to the maximum setting, the thumb rest should be turned anti-clockwise until the internal stop is reached (**See B & E**).

*Indication only

MAINTENANCE**REPLACING THE SEALS**

The seals need to be replaced every six months or earlier if:

- The Pipette fills with media before the plunger is released.
- The Pipette still fills with media even though the collet was fastened.
- The seals look worn.

A replacement kit, including seals and a plunger wire, is supplied with the Pipet-ID(s) (#3000 Spare Parts Kit(s)).

HOW TO REPLACE THE SEALS

- Take the Pipette out of the Pipet-ID(s) (**See A**).
- Loosen the collet (**See F**).
- Remove the old seals from the plunger wire, or from the inside of the collet if they are stuck (the blunt end of a used Pipette can be used for this), and discard them.
- Inspect the plunger wire and the inside of the collet, and clean and disinfect, if necessary.
- Slide the seals over the plunger wire in the following order (**See F**):
1st Largest red seal.
2nd Translucent seal, largest hole facing away from the body of the Pipet-ID(s).
3rd Smallest red seal.

- If the seals are applied in any other quantity, order or orientation as described above the Pipet-ID(s) will not function properly.

REPLACING THE PLUNGER WIRE

The plunger wire needs to be replaced if:

- It is not possible anymore to apply a Pipette over the plunger wire.
- The plunger wire is bent or damaged.
- It is not possible anymore to depress the plunger.

INSERTING A NEW PLUNGER WIRE

- Take the Pipette out of the Pipet-ID(s) (**See A**).
- Loosen the collet (**See F**).
- Take out the three seals (**See F**).
- Loosen the broader end of the Pipet-ID(s) body anti-clockwise until it can move over the plunger (**See G 1st step**).
- Turn the thumb rest anti-clockwise to loosen the mechanism from the body (**See G 2nd step**).
- Carefully loosen the two grub screws by using the hexagon key, supplied with the Pipet-ID(s), until the plunger wire is released (**See G 3rd step**).
- Take out the plunger wire (**See G 4th step**).
- Insert the new plunger wire in the narrow opening in the mechanism and carefully push it in. Make sure that at least 60 mm remains visible.
- Fasten the two grub screws to tightly attach the new plunger wire (**See G 3rd step**).
- Gently insert the sliding nut back into the body of the Pipet-ID(s) by turning the thumb rest clockwise (**See G 2nd & 1st steps**).
- Turn the thumb rest clockwise until the volume markings on the plunger wire are no longer visible
- Bring the broader end of the Pipet-ID(s) body clockwise back into place (**See G**).
- Turn the thumb rest anti-clockwise until it stops to reset the aspirate volume setting to its maximum of 3µl (**See E**).
- Place back the three seals and the collet (**See F**).
- Test the Pipet-ID(s) to guarantee a smooth movement and repeat steps if necessary.



- The Pipet-ID(s) should only be used by qualified personnel.
- Introducing the Pipet-ID(s) for routine clinical use should be risk assessed prior to use.
- Before use, make sure the Pipet-ID(s) is properly cleaned and disinfected by wiping with isopropyl alcohol or similar cleaning agents.

TROUBLESHOOTING		
PROBLEM	POTENTIAL CAUSE	SOLUTION
Pipette does not fit	Incorrect Pipette size used	Only use plastic Pipettes with an outer diameter of 0.9 mm
	Seals not correctly fitted	Follow instructions 'Replacing the seals'
	Plunger not depressed	Follow instructions 'Normal use'
	Plunger wire damaged	Replace plunger wire
	Pipette damaged	Take another Pipette
Pipette falls out	Pipette is not fitted correctly	Follow instructions 'Applying a pipette' With attention to underlined part.
Reduced control of sample	Pipette not correctly fitted	Follow instructions 'Applying a Pipette'
	Pipette damaged	Take another Pipette
	Seals damaged	Replace seals
	Seals are not fitted in the right order or orientation	Follow instructions 'replace seals' with attention to underlined part
	Plunger wire damaged	Replace plunger wire
	Plunger wire loose	Secure plunger wire
	Sample delivery set to zero	Reset sample delivery to 1- 3 µl
	Collet too loose	Fasten collet
Plunger does not depress	Thumb rest tightened to body	Reset sample delivery to 1- 3 µl
	Plunger wire damaged	Replace plunger wire
	Seals damaged	Replace seals
	Plunger wire loose	Secure plunger wire
	Pipette not correctly fitted	Follow instructions 'Applying a Pipette'
Aspiration volume cannot be adjusted	Maximum or minimum reached	Follow instructions 'Adjusting volume'
	Not correctly maintained	Follow instructions 'Replacing the plunger wire'
	Pipet-ID(s) damaged	Contact Gynetics

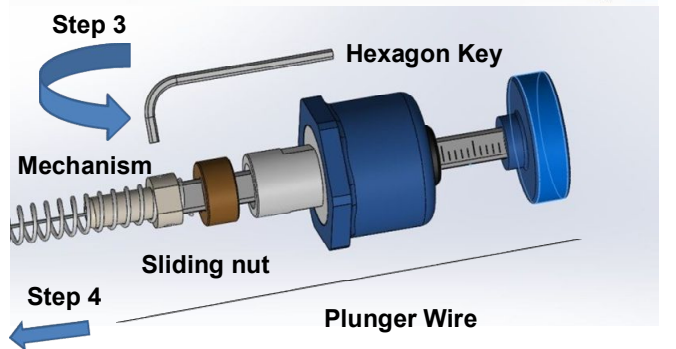
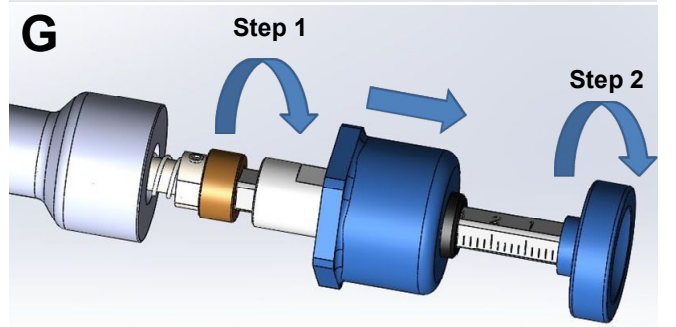
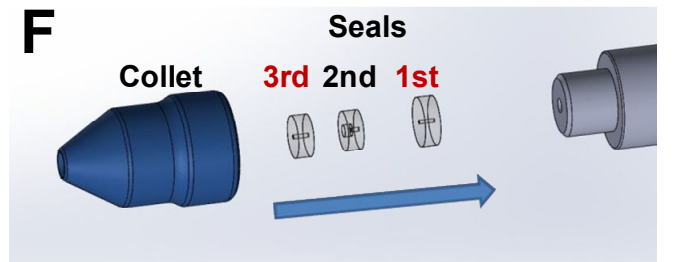
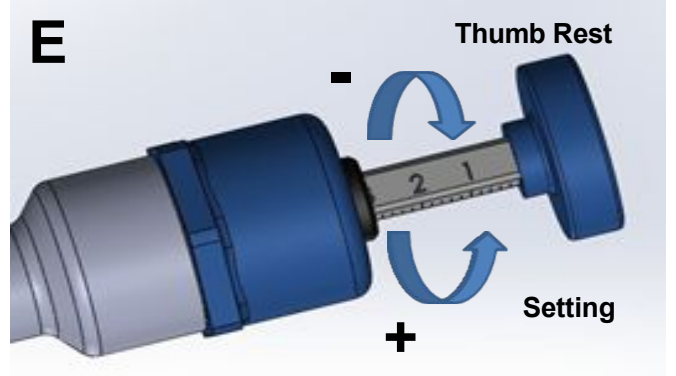
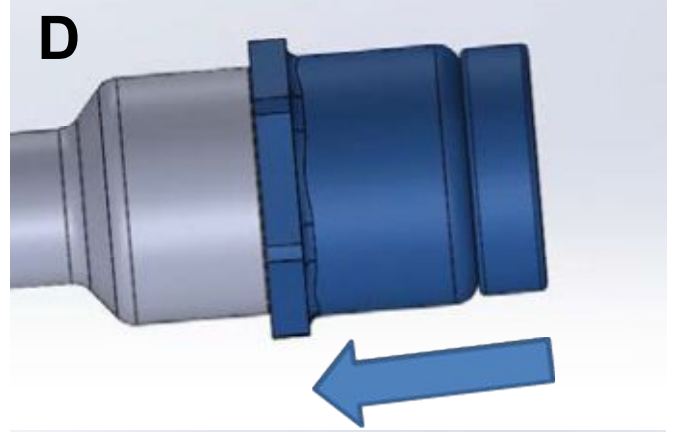
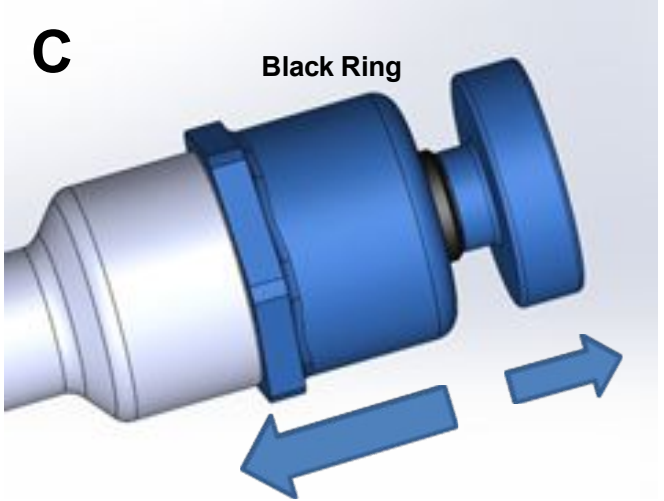
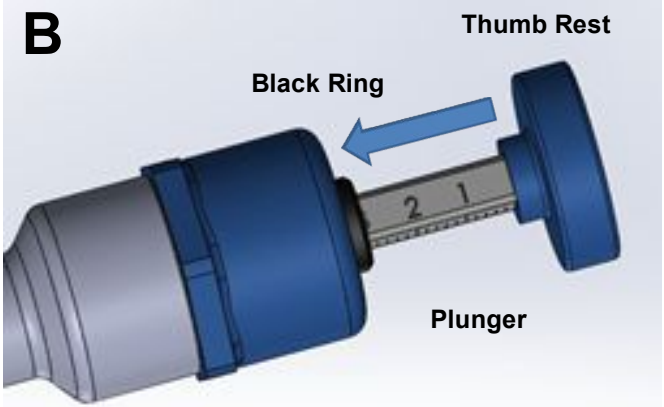
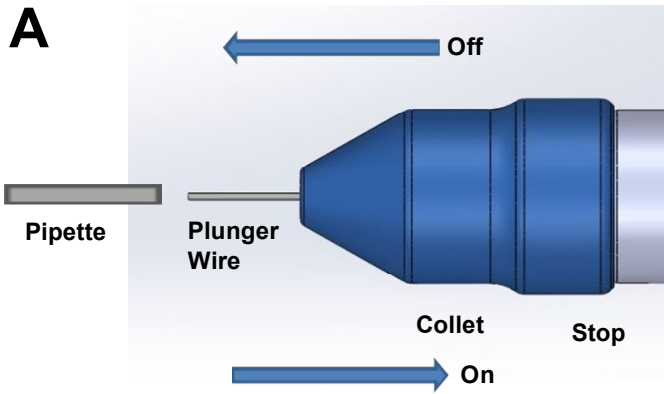

#3000 PIPET-ID(S)

Важна информация за продукта. Прочетете внимателно преди употреба.



MEDICAL
DEVICE



Произведено от:

Gynétics Medical Products N.V.
Rembert Dodoensstraat 51
3920 Lommel, Belgium

ПРЕДНАЗНАЧЕНИЕ

Pipet-ID(s) представлява микропипета за многократна употреба с пластична денудация с външен диаметър 0,9 мм.

ОПАКОВКА

- #3000 Pipet ID(s)
- #3000 Spare Parts Kit(s)

НАЧИН НА УПОТРЕБА**ПОДГОТОВКА ЗА УПОТРЕБА**

- Препоръчително е преди първата употреба Pipet-ID(s) да се почисти с изопропилов алкохол или с подобни почистващи препарати.
- Pipet-ID(s) е подходяща за ултразвуково^{1,3} и автоклавно почистване^{2,3}.
Важно: Отстранете 3-те 'O'-пръстена преди автоклавния процес.
- Ако се извършва правилно поддръжката, няма ограничение колко пъти може да се използва Pipet-ID(s).

¹50°C / 20 минути / Изплакнете с дестилирана вода.

²Влажна топлина / 125°C / 10 минути / 0,1 Мра

³След ултразвуково или автоклавно почистване подсушете добре преди употреба.

ИЗПОЛЗВАНЕ НА ПИПЕТАТА

- Преди да продължите, се уверете, че пръстенът е разхлабен с един оборот от позиция **(OFF)** **(Вижте А)**.
- Натиснете бутон на буталото, докато се появи буталото и е достатъчно дълго за използване на пипетата. **(Вижте С)**
- Поставете пипетата върху жилото на буталото и към пръстена, докато спре в уплътнението. Натиснете пипетата през първото съпротивление, докато вече не може да се натисне повече **(Вижте А)**, т.е. до вътрешния ограничител.
- Внимателно завъртете пръстена до позиция стоп **(On)**, за да закрепите пипетата преди денудация. **(Вижте А)**
Важно: Не стягайте прекалено много пръстена. Това може да повлияе на гладкото избутване преди денудация.
- Проверете фиксирането на пипетата преди употреба, като натиснете буталото няколко пъти.

НОРМАЛНА УПОТРЕБА

- Натиснете буталото до първата степен и го задръжте в това положение (черният пръстен да остава видим). **(Вижте В и С)**
- Потопете върха на пипетата в пробата, като държите буталото натиснато надолу. **(Вижте С)**
- Бавно освободете буталото, за да изсмучете необходимото количество от средата и пробата. **(Вижте С)**
- Отстранете пробата, като натиснете буталото докрай, докато в пипетата не остане повече от средата **(Вижте С)** или използвайте функцията за пълно премахване. **(Вижте D)**

ПРЕМАХВАНЕ НА ПИПЕТАТА

- Преди да отстраните пипетата, проверете дали сте премахнали пробата по безопасен начин.
- За премахване на всякакви остатъчни вещества в пипетата може да се използва функцията за пълно експулсиране. **(Вижте D)**
- Преди да продължите, се уверете, че пръстенът е разхлабен с един оборот от спряна позиция. **(Off)** **(Вижте А)**
- Натиснете буталото, докато се появи най-малко 10 мм от буталото вътре в пипетата. **(Вижте В)**
- Задръжте здраво пипетата между пръстите си и внимателно я издърпайте от пръстена, като използвате жилото на буталото за ориентир. **(Вижте А)**

ФУНКЦИЯ ЗА ПЪЛНО ЕКСПУЛСИРАНЕ

- Pipet-ID(s) има капацитет на пълно изпражнение от 1,4 µl.
- За да премахнете останалата част от пробата в пипетата, натиснете буталото докрай, докато повече не може да се натисне, и освободете. **(Вижте D)**
- Цялостното изпражнение ще се задейства, ако черният пръстен е натиснат чрез буталото. При нормална употреба черният пръстен трябва да се избягва, освен ако не е нужно цялостно изпражнение.

РЕГУЛИРАНЕ НА ОБЕМА

- Pipet-ID(s) може да изтегли общо 3 µl* течност.
- Когато завъртите опората за палеца в посока на часовниковата стрелка, настройката намалява (обратно на часовниковата стрелка се увеличава).
- Настройките са на стъпки от 0,2 µl *, маркирани с 3 *, 2 * и 1 µl *. **(Вижте В и Е)**
- За да бъде настроена Pipet-ID(s) на максимална стойност, опората за палец трябва да бъде завъртяна обратно на часовниковата стрелка до крайно положение. **(Вижте В и Е)**

*Само за индикация

ПОДДРЪЖКА**СМЯНА НА УПЛЪТНЕНИЯ**

Пломбите трябва да се сменят на всеки шест месеца или по-рано, ако:

- Пипетата се пълни със съдържание преди освобождаване на буталото.
- Пипетата все още се пълни, макар че пръстенът е затегнат.
- Уплътненията изглеждат изхабени.

Комплект резервни части, включително уплътнения и бутало, са осигурени заедно с Pipet-ID(s) (#3000 Комплект резервни части)

КАК СЕ СМЕНЯТ УПЛЪТНЕНИЯТА

- Извадете пипетата от Pipet-ID(s). **(Вижте А)**
- Разхлабете пръстена. **(Вижте F)**
- Отстранете старите уплътнения от жилото на буталото или от вътрешната страна на пръстена, ако са заседнали (за тази цел може да използвате тъпия край на употребявана пипета), и ги изхвърлете.
- Проверете жилото на буталото и вътрешността на пръстена и ако е необходимо почистете и дезинфекцирайте.

- Плъзнете уплътненията върху жилото на буталото в следния ред: **(Вижте F)**
 1st Най-голямото червено уплътнение.
 2nd Прозрачното уплътнение, най-големият отвор да гледа обратно на тялото на Pipet-ID(s).
 3rd Най-малкото червено уплътнение.
- Ако се поставят различно количество уплътнения или се поставят в друг ред или посока, както е описано по-горе, Pipet-ID(s) няма да функционира правилно.

СМЯНА НА ЖИЛОТО НА БУТАЛОТО

Жилото на буталото трябва да се смени, ако:

- Вече не е възможно да поставите жилото на буталото на пипетата.
- Жилото на буталото е изкривено или повредено.
- Вече не е възможно да натиснете буталото.

ПОСТАВЯНЕ НА НОВО ЖИЛО НА БУТАЛОТО

- Извадете пипетата от Pipet-ID(s). **(Вижте A)**
- Разхлабете пръстена. **(Вижте F)**
- Махнете трите уплътнения. **(Вижте F)**
- Разхлабете по-широкия край на тялото на Pipet-ID(s) по посока обратна на часовниковата стрелка, докато може да се движи над буталото. **(Вижте G, 1-ва стъпка)**
- Завъртете опората за палеца по посока обратна на часовниковата стрелка, за да разхлабите механизма от тялото. **(Вижте G, 2-ра стъпка)**
- Внимателно разхлабете двата винта, като използвате шестостенния ключ, доставен с Pipet-ID(s), докато се освободи жилото на буталото. **(Вижте G, 3-та стъпка)**
- Махнете жилото на буталото. **(Вижте G, 4-та стъпка)**
- Сложете новото жило на буталото в тесния отвор на механизма и внимателно го натиснете. Уверете се, че поне 60 мм остават видими.
- Затегнете двата винта, за да закрепите новото жило на буталото. **(Вижте G, 3-та стъпка)**
- Внимателно вкарайте плъзгащата гайка обратно в тялото на Pipet-ID(s) чрез завъртане на опората за палеца по посока на часовниковата стрелка. **(Вижте G, 2-ра и 1-ва стъпка)**
- Завъртете опората за палеца по посока на часовниковата стрелка, докато маркировките на жилото на буталото вече не се виждат.
- Завъртете по-широкия край на тялото на Pipet-ID(s) по посока на часовниковата стрелка, докато си дойде на мястото. **(Вижте G)**
- Завъртете опората за палеца по посока обратна на часовниковата стрелка, за да се възстановят началните настройки за всмукване от 3µl. **(Вижте F)**
- Поставете обратно трите уплътнения и пръстена. **(Вижте F)**
- Тествайте Pipet-ID(s) за гарантиране на леко движение и повторете стъпките, ако е необходимо.

ОТСТРАНЯВАНЕ НА ПРОБЛЕМИ		
ПРОБЛЕМ	ВЕРОЯТНА ПРИЧИНА	РЕШЕНИЕ
Пипетата не пасва	Използване на неподходящ размер пипета	Използват се само пластмасови пипети с външен диаметър 0,9 мм
	Уплътненията не са наместени добре	Следвайте инструкциите в „Смяна на уплътнения“
	Буталото не е натиснато	Следвайте инструкциите в „Нормална употреба“
	Жилото на буталото е повредено	Смяна на жилото на буталото
Повредена пипета	Вземане на друга пипета	
Пипетата изпада	Пипетата не е поставена правилно	Следвайте инструкциите в „Използване на пипетата“ Подходете с внимание към подчертаната част.
Намален контрол върху пробата	Пипетата не е поставена правилно	Следвайте инструкциите в „Използване на пипета“
	Повредена пипета	Вземане на друга пипета
	Повредени уплътнения	Смяна на уплътнения
	Уплътненията не са поставени в правилен ред или посока	Следвайте инструкциите за смяна на уплътнения, като подходите с внимание към подчертаната част
	Жилото на буталото е повредено	Смяна на жилото на буталото
	Жилото на буталото е разхлабено	Затягане на жилото на буталото
	Доставката на пробата е нула	Възстановете доставката на пробата до 1-3 µl
	Пръстенът прекалено разхлабен	Затягане на пръстена
Буталото не може да се натисне	Опората за палеца е стегната към тялото	Възстановете доставката на пробата до 1-3 µl
	Буталото е повредено	Смяна на жилото на буталото
	Повредени уплътнения	Смяна на уплътнения
	Жилото на буталото е разхлабено	Затягане на жилото на буталото
	Пипетата не е поставена правилно	Следвайте инструкциите в „Използване на пипетата“
Обемът на всмукване не може да се настрои	Достигнат максимум или минимум	Следвайте инструкциите в „Регулиране на обема“
	Неправилна поддръжка	Следвайте инструкциите в „Смяна на жилото на буталото“
	Повредена Pipet-ID(s)	Свържете се с Gynetics.

 ПРЕДУПРЕЖДЕНИЕ

- Pipet-ID(s) трябва да се използва само от квалифициран персонал.
- При използването за рутинна клинична употреба Pipet-ID(s) трябва да бъде прегледана за рискове предварително.
- Преди употреба се уверете, че Pipet-ID(s) е добре почистена и дезинфекцирана с изопропилов алкохол или подобно почистващо средство.

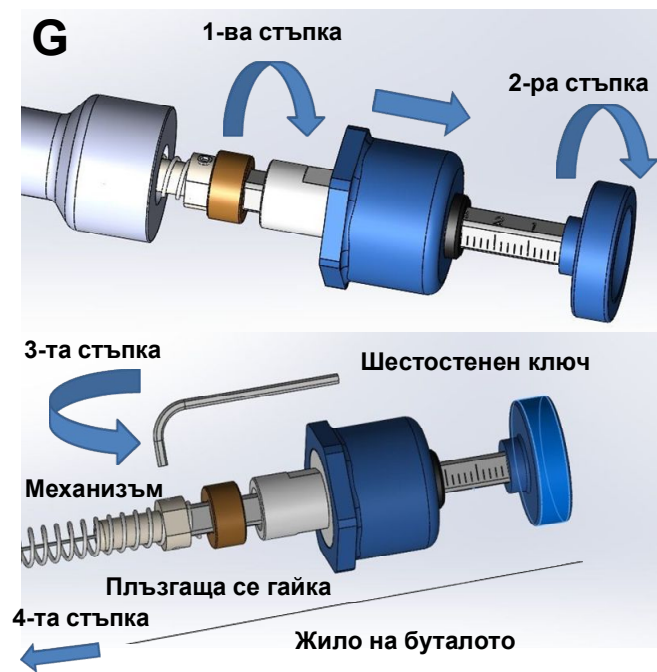
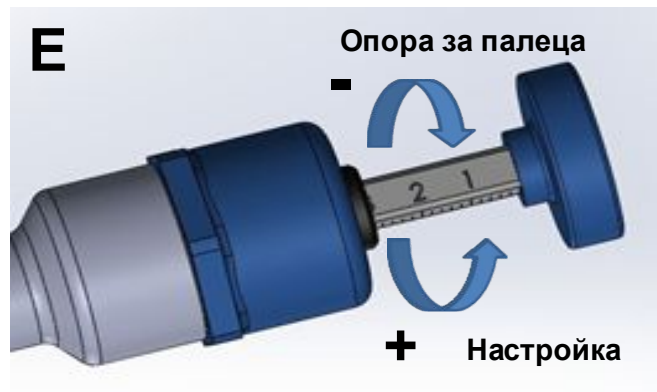
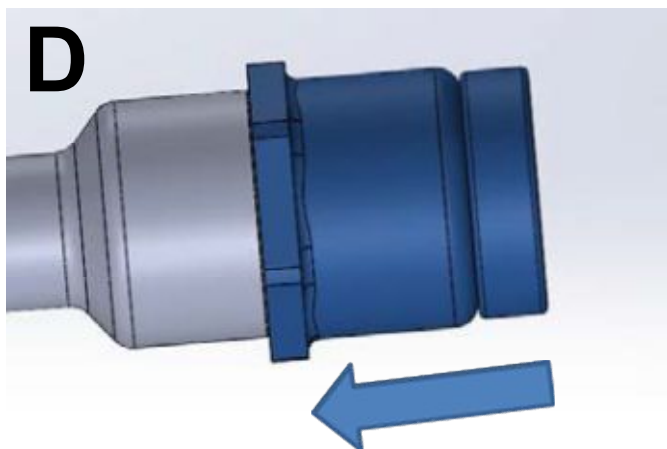
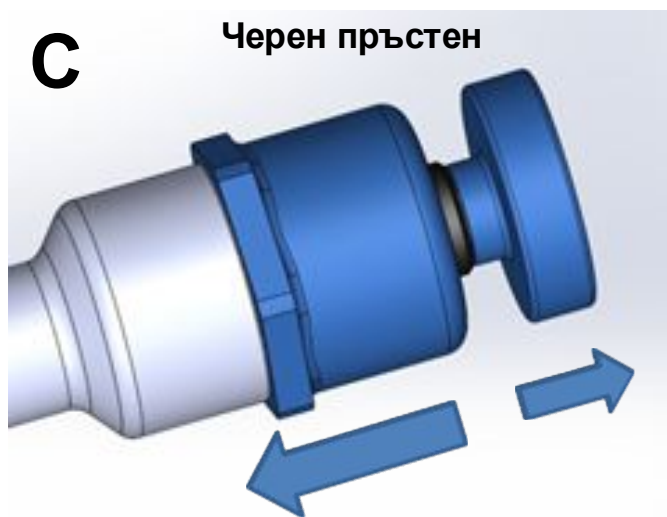
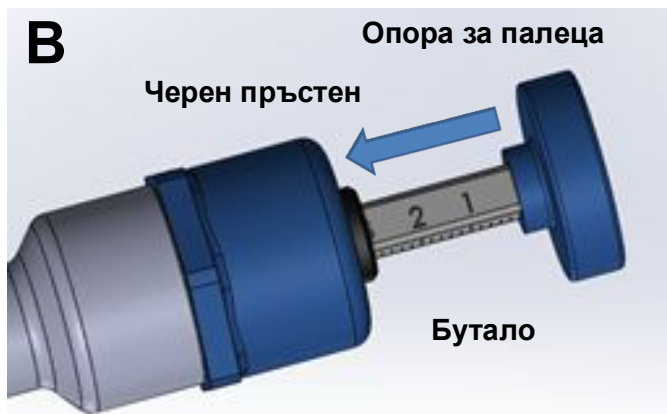
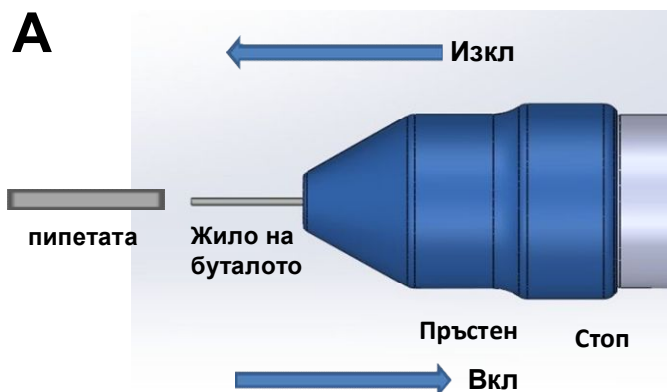

#3000 PIPET-ID(S)

Vigtig produktinformation, som skal du læse omhyggeligt før brug.



MEDICAL
DEVICE

**Fremstillet af:**

Gynetics Medical Products N.V.
Rembert Dodoensstraat 51
3920 Lommel, Belgium

ANVENDELSESFORMÅL

Pipette-ID'erne er en genanvendelig mikropipetter til brug sammen med plastisk denudation-pipetter med en udvendig diameter på 0,9 mm.

PAKKEN INDEHOLDER

- #3000 Pipet-ID(s)
- #3000 Spare Part Kit(s)

SÅDAN ANVENDES**FORBEREDELSE**

- Det anbefales, at Pipet-ID(s) aftørres med isopropylalkohol eller lignende rengøringsmidler inden første brug.
- Pipet-ID(s) er egnede til ultralyd^{1,3} og autoklave-rengøring^{2,3}.
- Bemærk: Fjern de 3 "O-ringe" før autoklave-processen.
- Hvis vedligeholdelsen udføres korrekt, er der ingen grænser for den hyppighed, hvorpå pipette-ID'erne kan genbruges.

¹50 °C / 20 minutter / skyl med destilleret vand.

²Fugtig varme / 125 °C / 10 minutter / 0,1 Mpa

³Efter ultralyds- eller autoklave-cyklus skal det tørre før brug.

SÅDAN ANVENDES EN PIPETTE

- Før du fortsætter, skal du sikre dig, at pipettespidsen er løsnet en drejning fra stop (**Fra**) (**Se A**).
- Tryk på stempeknappen, indtil stempletråden vises og er lang nok til at påføre en Pipette. (**Se C**).
- Påfør pipetten over stempletråden og ind i pipettespidsen, indtil den stopper mod pakningerne. Skub pipetten gennem den første modstand, indtil den ikke kan skubbes længere (Se A) dvs. op til det interne stop.
- Drej forsigtigt pipettespidsen med uret dets stop (**På**) for at fastgøre pipetten før aftapning (**Se A**).
Bemærk: Stram ikke pipettespidsen for meget. Dette kan påvirke stemplets glathed under aftapning.
Inden brug skal du kontrollere pipettens fastgørelse, ved at trykke på stempeknappen flere gange.

NORMAL BRUG

- Tryk på stempeknappen til det første stop, og hold den i denne position (den sorte ring forbliver synlig) (**Se B og C**).
- Sænk pipettespidsen ned i prøvemedit, mens stemplet holdes nede (**Se C**).
- Frigør langsomt stemplet for at frigive den krævede mængde medie og prøve (**Se C**).
- Fjern prøven ved at trykke stemplet helt ned, indtil der ikke er mere medie tilbage i pipetten (**Se C**) eller brug den samlede eksklusion funktion (**Se D**).

FJERNELSE AF PIPETTEN

- Inden du fjerner pipetten skal du kontrollere, at prøven er sprøjt sikkert ud.
- For at presse eventuel resterende medie ud i pipetten, kan den samlede eksklusion funktion bruges (**Se D**).
- Sørg for, at pipettespidsen er løsnet drej en omgang fra stop (**Fra**), før du fortsætter (**Se A**).
- Tryk stemplet ned, indtil der vises mindst 10 mm stempletråd inde i pipetten (**Se B**).
- Hold pipetten fast mellem fingrene, og træk den forsigtigt ud af pipettespidsen ved hjælp af stempletråden som en guide (**Se A**).

SAMLET EKSKLUSION FUNKTION

- Pipette-ID (er) har en samlet udsprøjtning-kapacitet på 1,4 µl over indstillingsindvindingen.
- For at fjerne det sidste resterende prøvemiddel fra pipetten, tryk stemplet ned, indtil det ikke kan trykkes længere ned, og slip det (**Se D**).
- Den samlede eksklusion funktion vil blive påbegyndt, når den sorte ring bliver presset mod stemplet. Under normal brug skal den sorte ring undgås, medmindre du vil bruge den samlede eksklusion funktion.

JUSTERING AF VOLUMEN

- Pipet-ID(s) er indstillet, så den kan opsuge i alt 3 µl* medie.
- Hvis du roterer tommeknappen med uret, falder indstillingen (mod uret øges indstillingen).
- Indstillingerne er i trin på 0,2 µl*, markeret med 3*, 2* og 1 µl* (**Se B og E**).
- For at nulstille Pipet-ID(s) til den maksimale indstilling, skal tommeknappen drejes mod uret, indtil det interne stop er nået (**Se B og E**).

*kun indikation

VEDLIGEHOLDELSE**UDSKIFTNING AF PAKNINGER**

- Pakningerne skal udskiftes hver 6 måned eller tidligere, hvis:
- Hvis pipetten opfyldes med medie, før stemplet frigives.
- Hvis pipetten stadig opfyldes med medie, selvom pipettespidsen er fastgjort.
- Hvis pakningerne ser slidte ud.

Et udskiftningssæt, inklusive pakninger og en stempletråd, leveres med Pipette-ID(er) (# 3000 Reservedelssæt).

SÅDAN UDSKIFTER DU PAKNINGER

- Tag pipetten ud af Pipet-ID(s) (**Se A**).
- Løsn pipettespidsen (**Se F**).
- Fjern de gamle pakninger fra stempletråden, eller fra indersiden af pipettespidsen, hvis de sidder fast (den stumpe ende på en brugt pipette kan bruges til dette), og så kasser dem.
- Undersøg stempletråden og indersiden af pipettespidsen, og rengør og desinficer hvis det er nødvendigt.
- Skub pakningerne over stempletråden i følgende rækkefølge (**Se F**):
Den første. Den største røde pakning.
Den anden. Den gennemsigtige pakning, det største hul vender væk fra kroppen på Pipette-ID(en).
Den tredje. Den mindste røde pakning.

- Hvis pakningerne påføres i en anden mængde, rækkefølge eller orientering som beskrevet ovenfor vil Pipet-ID(s) ikke fungerer korrekt.

UDSKIFTNING AF STEMPELTRÅDEN

Stempeltråden skal udskiftes, hvis:

- Det er ikke længere muligt at anvende en pipette over stempeltråden.
- Stempeltråden er bøjet eller beskadiget.
- Det er ikke muligt at trykke stemplet ned.

MONTERING AF EN NY STEMPELTRÅD

- Tag pipetten ud af Pipet-ID(s) (**Se A**).
- Løsn pipettespidsen (**Se F**).
- Fjern de tre pakninger (**se F**).
- Løsn den bredere ende af Pipette-ID kroppen mod uret, indtil den kan bevæge sig over stemplet (**se G - Første trin**).
- Drej tommelknappen mod uret for at løsne mekanismen fra kroppen (**See G - Andet trin**).
- Løsn forsigtigt de to pinolskruer ved hjælp af unbrakonøglen, leveret med Pipette-ID(en), indtil stempeltråden løsnes (**Se G - Tredje trin**).
- Fjern stempeltråden (**Se G - Fjerde trin**).
- Indsæt den nye stempeltråd i den smalle åbning i mekanismen og skub den forsigtigt ind. Sørg for, at mindst 60 mm forbliver synlige.
- Spænd de to pinolskruer for at fastgøre den nye stempeltråd (**Se G - Tredje trin**).
- Indsæt den glidende møtrik forsigtigt ind i kroppen på Pipet-ID(s) ved at dreje tommelknappen med uret (**Se G - Første og andet trin**).
- Drej tommelknappen med uret, indtil volumen markeringer på stempeltråden så de ikke længere er synlige.
- Drej den bredere ende af Pipette-ID(er) kroppen med uret, tilbage på plads (**Se G**).
- Drej tommelknappen mod uret, indtil den stopper for at nulstille indstillingen for aspiration volumen til maksimalt 3 µl (**Se E**).
- Sæt de tre pakninger og pipettespidsen tilbage (**Se F**).
- Test Pipet-ID(s) for at sikre en jævn bevægelse og gentag trinene, hvis det er nødvendigt.



FORSIGTIG

- Pipet-ID(s) må kun bruges af kvalificeret personale..
- Indførelse af pipette-ID(er) til rutinemæssig klinisk brug bør risikovurderes inden brug. Før du bruger Pipet-ID(s) skal du sikre dig, at den er rensset og desinficeret korrekt ved at aftørre med isopropylalkohol eller lignende rengøringsmidler.

FEJLFINDING		
PROBLEM	MULIG ÅRSAG	LØSNING
Pipetten passer ikke	Der er brugt en forkert pipette størrelse	Brug kun plastisk pipetter med en ydre diameter på 0,9 mm
	Pakningerne er ikke korrekt monteret	Følg instruktionerne 'Udskiftning af pakninger'
	Stemplet trykker ikke	Følg instruktionerne 'Normal brug'
	Stempeltråden er beskadiget	Udskift stempeltråden
	Pipetten er beskadiget	Brug en anden Pipette
Pipetten falder ud	Pipetten er ikke monteret korrekt	Følg instruktionerne i "Brug af en pipette". Med opmærksomhed på den understregede del.
Nedsat kontrol af prøven	Pipetten er ikke monteret korrekt	Følg instruktionerne 'Brug af en pipette'
	Pipetten er beskadiget	Brug en anden Pipette
	Pakningerne er beskadiget	Udskift pakningerne
	Pakningerne er ikke monteret ikke i den rigtige rækkefølge eller retning	Følg instruktionerne 'Udskift pakninger' med opmærksomhed på den understregede del
	Stempeltråden er beskadiget	Udskift stempeltråden
	Stempeltråden er løs	Spænd stempeltråden
	Prøveafgivelse sat til nul	Nulstil prøveafgivelse til 1- 3 µl
	Pipettespidsen for løs	Spænd pipettespidsen
Stemplet trykker ikke	Tommelknappen strammet for meget til kroppen	Nulstil prøveafgivelse til 1- 3 µl
	Stempeltråden er beskadiget	Udskift stempeltråden
	Pakningerne er beskadiget	Udskift pakningerne
	Stempeltråden er løs	Spænd stempeltråden
	Pipetten er ikke korrekt monteret	Følg instruktionerne 'Brug af en pipette'
Aspiration volumen kan ikke justeres	Maksimum eller minimum er nået	Følg instruktionerne 'Justering af volumen'
	Ikke korrekt vedligeholdt	Følg instruktionerne 'Udskiftning af stempeltråden'
	Pipet-ID(s) er beskadiget	Kontakt Gynetics

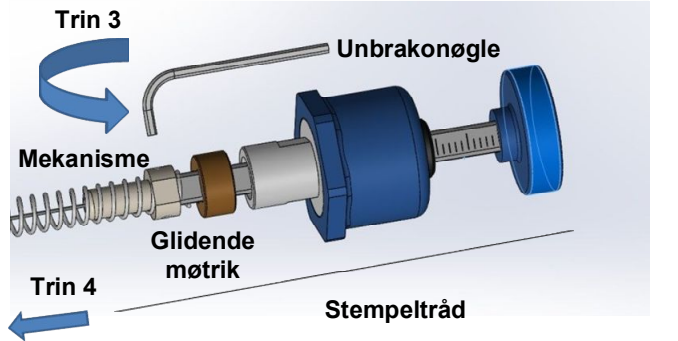
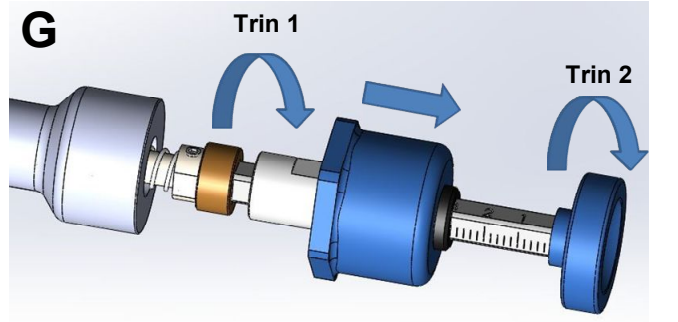
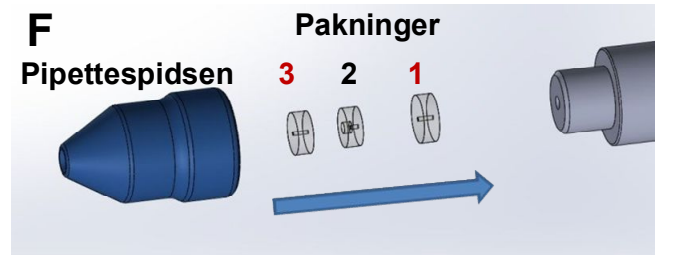
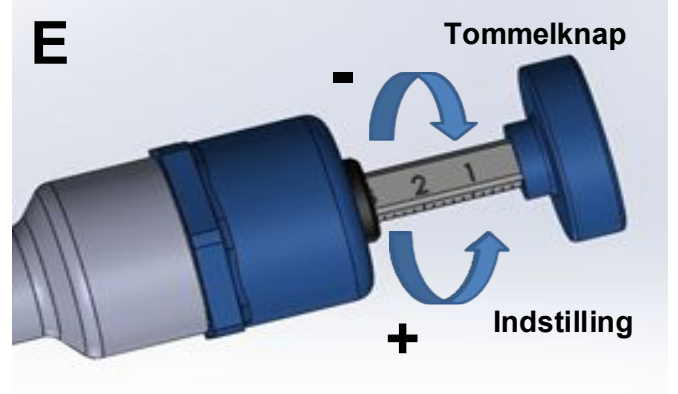
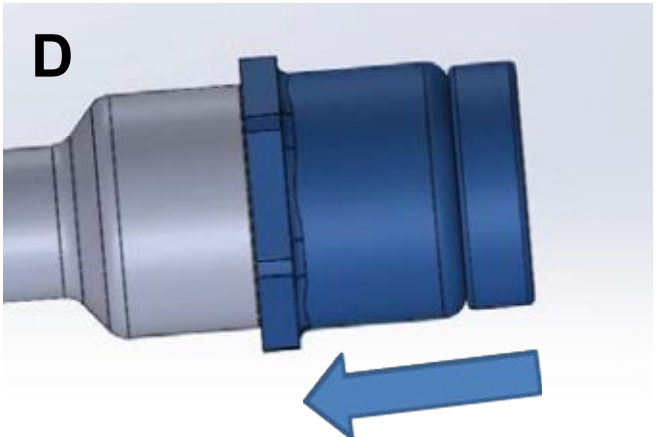
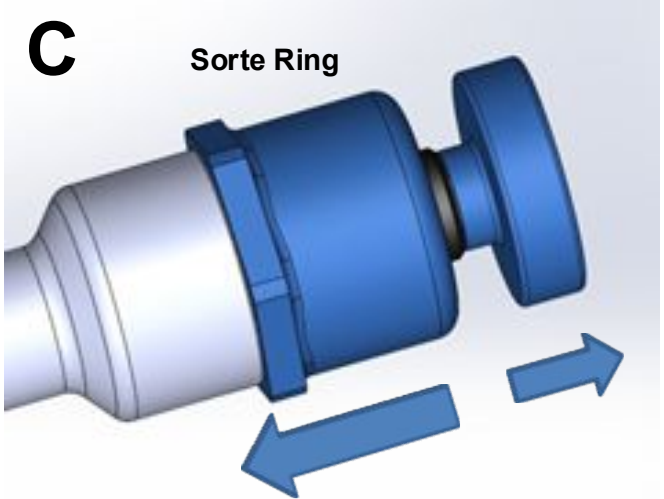
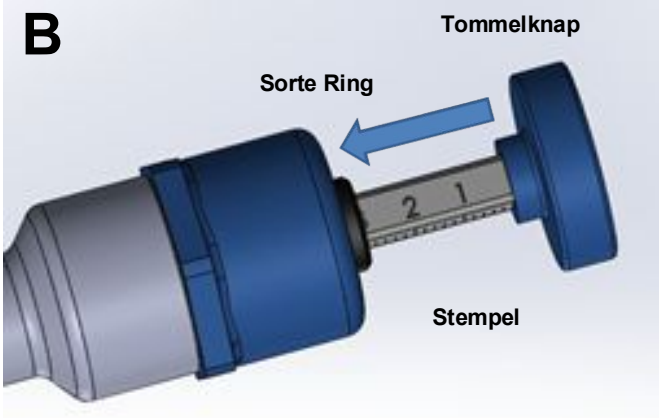
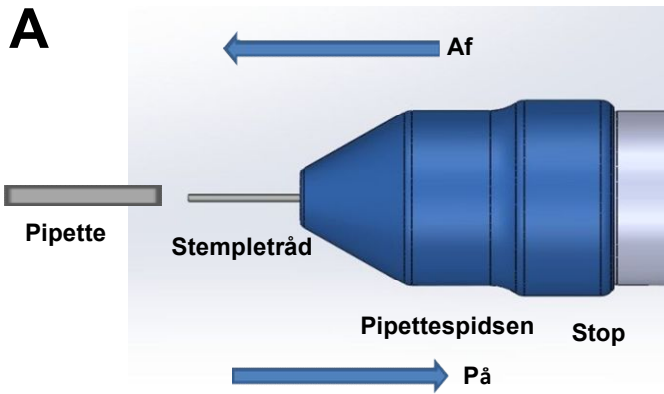

#3000 PIPET-ID(S)

Belangrijke informatie, lees zorgvuldig voor gebruik.



MEDICAL
DEVICE



Geproduceerd door:

Gynetics Medical Products N.V.
Rembert Dodoensstraat 51
3920 Lommel, Belgium

GEBRUIKSINDICATIE

De Pipet-ID(s) is een herbruikbare micropipettor, bestemd voor gebruik met plastic denuding pipetten met een buitendiameter van 0.9 mm.

INHOUD

- #3000 Pipet ID(s)
- #3000 Spare Parts Kit(s)

HOE TE GEBRUIKEN

VOORBEREIDING VOOR GEBRUIK

- Het is aangeraden om de Pipet-ID(s) voor het eerste gebruik schoon te maken met isopropyl alcohol of een gelijkaardig schoonmaakmiddel.
- De Pipet-ID(s) is geschikt voor de ultrasoon^{1,3} en autoclaaf^{2,3}.
Opgelet: verwijder de 3 'O'-ringen voor het autoclavieren.
- Indien het onderhoud naar behoren wordt uitgevoerd, is er geen limiet op het aantal keren dat het hulpmiddel mag worden hergebruikt.

¹50°C / 20 Minuten / Spoel met gedestilleerd water.

²Vochtige hitte / 125°C / 10 Minuten / 0.1 Mpa

³Na het ultrasoon of autoclaaf reinigen laten drogen voor gebruik.

EEN PIPET AANBRENGEN

- Zorg ervoor dat de hals 1 draai vanaf de stop is losgedraaid (**Uit**) alvorens verder te gaan (**Zie A**).
- Druk de plunjer in totdat de plunjer naald zichtbaar wordt en lang genoeg is om gemakkelijk een Pipet aan te brengen.
- Breng de Pipet aan op de plunjer naald en in de hals totdat weerstand is gevoeld door de afsluitringen. Druk het door deze eerste weerstand totdat de Pipet niet meer verder kan worden geduwd (**Zie A**), tot aan de interne stop.
- Draai de hals voorzichtig in wijzerzin richting de stop (**Aan**) om de pipet vast te maken voor het denuderen (**Zie A**).
Opgelet: Draai de hals niet te vast aan. Dit kan de soepelheid van de plunjer beïnvloeden tijdens het denuderen.
- Controleer de fixatie van de pipet door de duimsteun meerdere malen in te drukken.

NORMAAL GEBRUIK

- Druk de plunjer door tot de eerste weerstand en houd hem in deze positie (zwarte ring blijft zichtbaar) (**Zie B & C**).
- Dompel de tip van de Pipet in het sample medium met de plunjer nog steeds ingedrukt (**Zie C**).
- Laat de plunjer langzaam los om de gevraagde hoeveelheid medium en sample op te zuigen. (**Zie C**).
- Om het sample uit te blazen, druk de plunjer in totdat er geen media meer in de Pipet aanwezig is (**Zie C**) of gebruik de uitblaas capaciteit (**Zie D**).

EEN PIPET VERWIJDEREN

- Alvorens een pipet te verwijderen, controleer of het sample veilig werd uitgeblazen.
- Indien er nog sample medium aanwezig is in de Pipet kan de uitblaas capaciteit worden gebruikt (**Zie D**).
- Zorg ervoor dat de hals 1 draai vanaf de stop is losgedraaid (**Uit**) alvorens verder te gaan (**Zie A**).
- Druk de plunjer in totdat er tenminste 10 mm van de plunjer naald zichtbaar is in de Pipet (**Zie B**).
- Houd de Pipet stevig tussen je vingers en trek het voorzichtig uit de hals (**Zie A**).

UITBLAAS CAPACITEIT

- De Pipet-ID(s) heeft een maximale uitblaas capaciteit van 1.4 µl bovenop de aspiratie instelling.
- Om het laatste achtergebleven sample medium uit de Pipet te verwijderen, druk de duimsteun in totdat het niet verder ingedrukt kan worden. Laat dan los (**Zie D**).
- De uitblaas capaciteit zal geactiveerd worden als de zwarte boord wordt ingedrukt door de plunjer. Tijdens normaal gebruik dient de zwarte boord te worden vermeden, tenzij men de uitblaas capaciteit opzettelijk wil gebruiken.

HET VOLUME AANPASSEN

- De Pipet-ID(s) is ingesteld om maximum 3 µl* medium op te zuigen.
- Door de duimsteun in wijzerzin te draaien zal de instelling verminderen (tegenwijzerzin vermeerderen).
- De instellingen vermeerderen met 0.2 µl*, aangeduid met 3*, 2* en 1 µl* (**Zie B & E**).
- Om de Pipet-ID(s) terug te zetten naar de maximale instelling, draai de duimsteun tegenwijzerzin totdat de interne stop is bereikt (**Zie B & E**).

*Enkel indicatie

ONDERHOUD

VERVANGING VAN DE AFSLUITRINGEN

De afsluitringen dienen iedere zes maanden vervangen te worden of indien:

- De pipet zich vult met medium voordat de plunjer wordt losgelaten.
- De Pipet zich blijft vullen met medium ondanks dat de hals werd vastgedraaid als actie op bovenstaande.
- De afsluitringen er verweerd/versleten uitzien.

Bij de Pipet-ID(s) wordt een vervangingskit geleverd met afsluitringen en een plunjer naald (#3000 Spare Parts Kit(s)).

HOE DE AFSLUITRINGEN VERVANGEN

- Verwijder de Pipet uit de Pipet-ID(s) (**Zie A**).
- Draai de hals los (**Zie F**).
- Verwijder de oude afsluitringen van de plunjer naald, of uit de binnenzijde van de hals als ze vast zijn komen te zitten (het stompe uiteinde van een gebruikte Pipet is hier ideaal voor), en gooi ze weg.
- Controleer de plunjer naald en de binnenzijde van de hals, en maak schoon en desinfecteer indien nodig.

- Schuif de afsluitringen over de plunjer naald in de volgende volgorde (**Zie F**):
 1^{ste} Grootste rode afsluitring.
 2^{de} Doorschijnende afsluitring, grootste opening afgekeerd van de body van de Pipet-ID(s).
 3^{de} Kleinste rode afsluitring.
- Indien de afsluitringen in een andere hoeveelheid, volgorde of oriëntatie worden aangebracht dan hierboven beschreven, zal dat er voor zorgen dat de Pipet-ID(s) niet naar behoren functioneert.

VERVANGING VAN DE PLUNJER NAALD

Tekenen die aangeven dat de plunjer naald vervangen moet worden zijn:

- Het is niet meer mogelijk om een Pipet over de plunjer naald te doen.
- De naald is krom of zichtbaar beschadigd.
- Het is niet meer mogelijk om de duimsteun in te drukken.

EEN NIEUWE PLUNJER NAALD AANBRENGEN

- Verwijder de Pipet uit de Pipet-ID(s) (**Zie A**).
- Draai de hals los (**Zie F**).
- Verwijder alle drie de afsluitringen (**Zie F**).
- Draai het bredere uiteinde van de Pipet-ID(s) body tegenwijzerzin los totdat het vrij is om over de plunjer te bewegen (**Zie G 1^{ste} stap**)
- Draai de duimsteun tegenwijzerzin om het mechanisme los te maken van de body (**Zie G 2^{de} stap**)
- Maak met behulp van de inbussleutel (geleverd bij de Pipet-ID(s)) voorzichtig de twee stelschroeven (inbusbouten) los totdat de plunjer naald vrij komt (**Zie G 3^{de} stap**).
- Verwijder de plunjer naald (**Zie G 4^{de} stap**)
- Positioneer de nieuwe plunjer naald in de smalle opening in het mechanisme en duw het voorzichtig naar binnen, zorg ervoor dat tenminste 60 mm zichtbaar blijft.
- Draai de twee stelschroeven aan om de nieuwe plunjer naald stevig vast te zetten (**Zie G 3^{de} stap**).
- Breng vervolgens voorzichtig de glijmoer terug in de body van de Pipet-ID(s) door de duimsteun in wijzerzin te draaien (**Zie G 2^{de} & 1^{ste} stappen**).
- Draai de duimsteun in wijzerzin totdat de volumemarkering van de plunjer naald niet meer zichtbaar zijn.
- Breng het bredere uiteinde van de Pipet-ID(s) body in wijzerzin terug op z'n plaats (**Zie G**).
- Draai de duimsteun tegenwijzerzin totdat het stopt (**Zie E**) om de volume instelling terug te brengen naar het maximum 3µl.
- Plaats de drie afsluitringen en de hals terug (**Zie F**).
- Test de Pipet-ID(s) om een vlotte beweging te verzekeren en herhaal de stappen indien nodig.



- De Pipet-ID(s) mag enkel gebruikt worden door gekwalificeerd personeel goedgekeurd door relevante bevoegde instanties.
- Het introduceren van de Pipet-ID(s) voor routine klinisch gebruik moet risico beoordeeld worden voorafgaand aan het gebruik.
- Controleer vóór gebruik of de Pipet-ID(s) voldoende is gereinigd en gedesinfecteerd met isopropyl alcohol of een vergelijkbaar reinigingsproduct.

GIDS VOOR PROBLEEMOPLOSSING		
PROBLEEM	MOGELIJKE REDEN	ACTIE
Pipet past niet	Verkeerde maat Pipet gebruikt	Gebruik alleen plastic Pipetten met buitendiameter 0.9 mm
	Afsluitringen verkeerd aangebracht	Volg instructies 'vervanging van de afsluitringen'
	Plunjer niet ingedrukt	Volg instructies 'normaal gebruik'
	Plunjer naald beschadigd	Vervang plunjer naald
	Pipet beschadigd	Neem nieuwe Pipet
Pipet lost	Pipet is niet juist aangebracht	Volg instructies 'een pipet aanbrengen' met extra aandacht voor de onderlijnde tekst
Slechte controle van sample	Pipet verkeerd aangebracht	Volg instructies 'een pipet aanbrengen'
	Pipet beschadigd	Neem nieuwe Pipet
	Afsluitringen beschadigd	Vervang afsluitringen
	Afsluitringen zijn niet in de juiste volgorde of oriëntatie aangebracht	Volg instructies 'Hoe de afsluitringen vervangen' met extra aandacht voor onderlijnd gedeelte
	Plunjer naald beschadigd	Vervang plunjer naald
	Plunjer naald los	Maak plunjer naald vast
	Sample volume op nul	Reset sample volume naar 1- 3 µl
Plunjer drukt niet in	Hals te los	Maak hals vast
	Duimsteun vast tegen de body	Reset sample volume naar 1- 3 µl
	Plunjer naald beschadigd	Vervang plunjer naald
	Afsluitringen beschadigd	Vervang afsluitringen
	Plunjer naald los	Maak plunjer naald vast
Kan aspiratie volume niet aanpassen	Pipet verkeerd aangebracht	Volg instructies 'een pipet aanbrengen'
	Maximum of minimum bereikt	Volg instructies 'het volume aanpassen'
	Verkeerd onderhoud	Volg instructies 'vervanging van de plunjer naald'
	Pipet-ID(s) beschadigd	Contacteer Gynetics

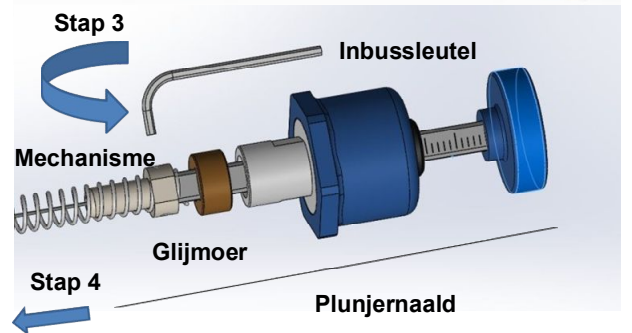
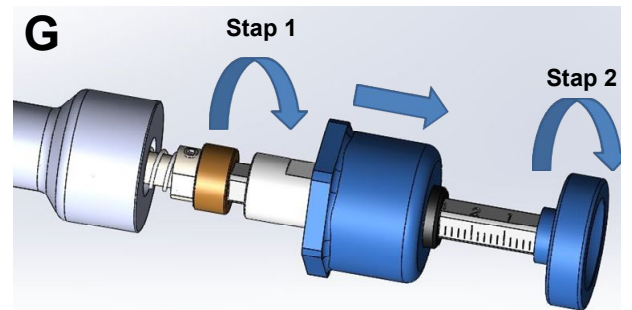
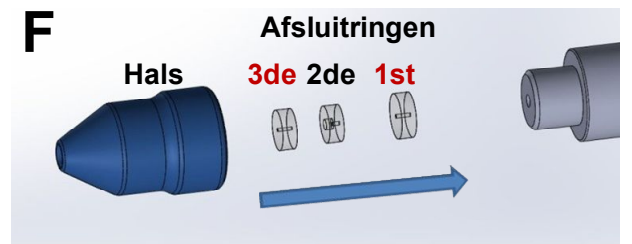
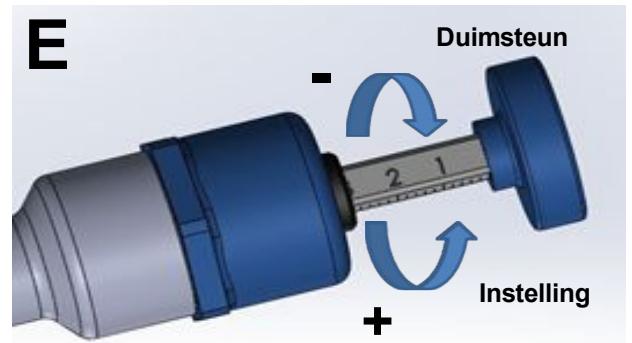
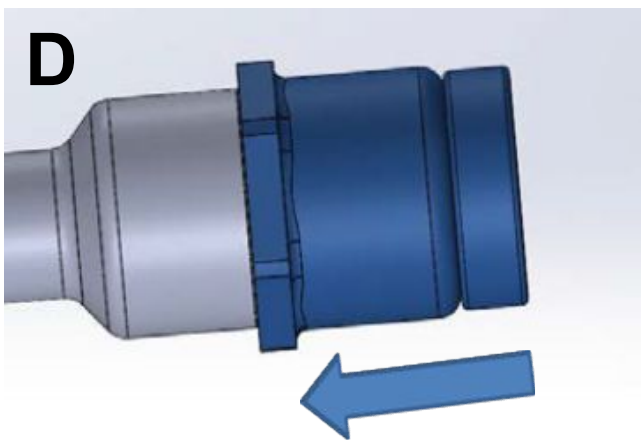
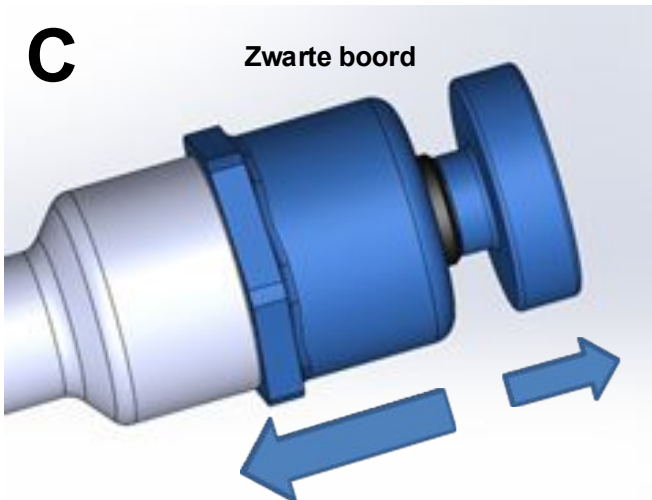
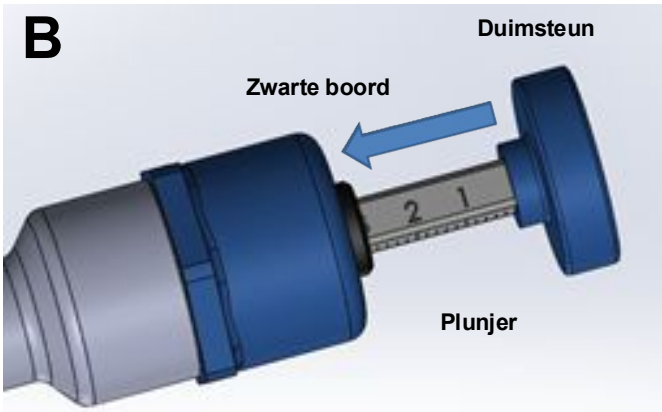
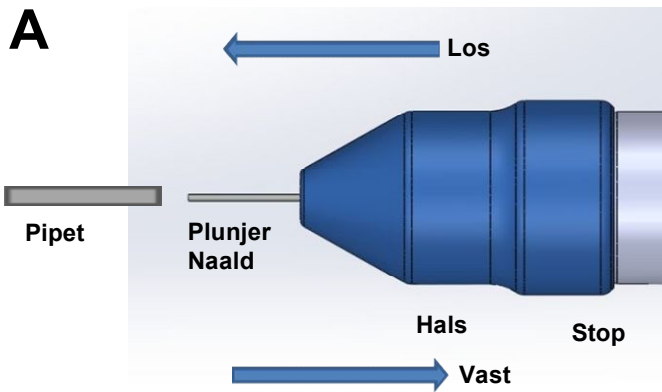

#3000 PIPET-ID(S)

Informations importantes, lire attentivement avant usage

MEDICAL
DEVICE**Fabriqué par :**Gynetics Medical Products N.V.
Rembert Dodoensstraat 51
3920 Lommel, Belgium**DOMAINE D'APPLICATION**

Le Pipet-ID(s) est un micropipeteur réutilisable pour utilisation avec des pipettes de dénudation en plastique de diamètre externe 0,9 mm.

CONTENU

- #3000 Pipet ID(s)
- #3000 Spare Parts Kit(s)

MODE D'UTILISATION**PRÉPARATION AVANT UTILISATION**

- Avant toute utilisation, il est conseillé de nettoyer le Pipet-ID(s) en l'essuyant avec de l'alcool isopropylique ou un produit nettoyant similaire.
- Le Pipet-ID(s) résiste aux cycles d'ultrasons^{1,3} et d'autoclave^{2,3}. Important : retirez les 3 joints toriques avant tout cycle d'autoclave.
- Dans des conditions d'entretien conformes aux instructions, le nombre de réutilisations du pipeteur n'est pas limité.

¹50 °C / 20 minutes / Rincer avec de l'eau distillée.²Chaleur humide / 125 °C / 10 minutes / 0,1 Mpa³Après un cycle d'autoclave ou d'ultrasons, laisser sécher avant toute utilisation.**INSERTION DE LA PIPETTE**

- Avant de continuer, assurez-vous que la bague de serrage est desserrée d'un tour à partir de la butée (**OFF**) (**voir A**).
- Enfoncez le piston jusqu'à ce que le fil du piston soit visible et suffisamment long pour l'insertion de la pipette. (**voir C**)
- En vous guidant grâce au fil du piston, insérez la pipette sur le fil du piston puis dans la bague de serrage jusqu'à sentir une première résistance au niveau des joints. Poussez la pipette encore un peu jusqu'à ce qu'elle ne puisse plus aller plus loin (**voir A**). Cela signifie qu'elle a atteint la butée interne.
- Tournez la bague de serrage doucement dans le sens des aiguilles d'une montre jusqu'au maximum (**ON**) afin de bien fixer la pipette avant l'opération de dénudation (**voir A**). *Important* : ne serrez pas excessivement la bague de serrage, au risque d'affecter le bon fonctionnement du piston lors de la dénudation.
- Vérifiez la fixation de la pipette avant utilisation en appuyant plusieurs fois sur l'appui-pouce.

UTILISATION NORMALE

- Enfoncez le piston jusqu'à sentir une première résistance et tenez le piston dans cette position (la bague noir reste visible) (**voir B & C**).
- Immergez l'extrémité de la pipette dans le fluide à prélever tout en gardant le piston enfoncé (**voir C**).
- Relâchez doucement le piston afin de prélever le volume d'échantillonnage requis (**voir C**).

- Pour expulser l'échantillon, enfoncez le piston jusqu'à ce que la pipette soit entièrement vidée (**voir C**) ou utilisez la fonction d'expulsion totale (**voir D**).

RETRAIT DE LA PIPETTE

- Avant de retirer une pipette, vérifiez que l'échantillon a été expulsé en bonne et due forme.
- S'il reste du fluide dans la pipette, vous pouvez utiliser la fonction d'expulsion totale (**voir D**).
- Avant de continuer, assurez-vous que la bague de serrage est desserrée d'un tour à partir de la butée (**OFF**) (**voir A**).
- Enfoncez le piston jusqu'à voir environ 10 mm de fil de piston à l'intérieur de la pipette (**voir B**).
- En vous guidant grâce au fil du piston, tenez la pipette fermement entre vos doigts et retirez-la soigneusement de la bague de serrage (**voir A**).

FONCTION D'EXPULSION TOTALE

- Le Pipet-ID(s) dispose d'une capacité d'expulsion maximale de 1,4 µl par aspiration.
- Pour expulser tout reste de fluide de la pipette, enfoncez l'appui-pouce au maximum puis relâchez (**voir D**).
- La fonction d'expulsion totale est actionnée lorsque le piston pousse la bague noire. Lors de l'utilisation normale, prenez bien soin de ne pas appuyer sur la bague noire afin de ne pas déclencher par mégarde la fonction d'expulsion totale.

AJUSTEMENT DU VOLUME

- Le Pipet-ID(s) est paramétré pour aspirer 3 µl* maximum de fluide.
- Tournez l'appui-pouce dans le sens des aiguilles d'une montre afin de diminuer le volume pré-réglé (et dans le sens inverse pour l'augmenter).
- Le réglage augmente et diminue par échelon de 0,2 µl* avec un marquage visible pour 3*, 2* et 1 µl* (**voir B & E**).
- Pour régler le volume du Pipet-ID(s) à son maximum, tourner l'appui-pouce dans le sens inverse des aiguilles d'une montre jusqu'à la butée interne (**voir B & E**).

uniquement à titre indicatif*ENTRETIEN****REMPACEMENT DES JOINTS**

Les joints doivent être remplacés tous les six mois ou plus tôt si:

- La pipette se remplit de fluide avant le relâchement du piston.
- Même après avoir resserré la bague de serrage, la pipette continue de se remplir de fluide.
- Les joints ont un aspect abîmé.

Le Pipet-ID(s) est livré avec un kit de remplacement contenant des joints et un fil de piston (#3000 Spare Parts Kit(s)).

MODE DE REMPLACEMENT DES JOINTS

- Retirez la pipette du Pipet-ID(s) (**voir A**).
- Dévissez la bague de serrage (**voir F**).
- Retirez les joints usés du fil du piston ou de la bague de serrage s'ils y sont restés coincés (l'extrémité mince d'une pipette utilisée se prête parfaitement à cette opération) et jetez-les.
- Contrôlez le fil du plongeur et l'intérieur de la bague de serrage et nettoyez ou désinfectez si nécessaire.

- Insérez les nouveaux joints sur le fil du piston dans l'ordre suivant (voir F):
1^{er} Grand joint rouge.
2^e Joint translucide en orientant le trou le plus grand à l'opposée du corps du Pipet-ID(s).
3^e Petit joint rouge.
- Le bon nombre, le bon ordre et la bonne orientation des joints sont indispensables au bon fonctionnement du Pipet-ID(s).

REMPACEMENT DU FIL DU PISTON

Quels signes indiquent que le fil du piston doit être remplacé :

- Il n'est plus possible d'insérer une pipette sur le fil du piston.
- Le fil est tordu ou montre des signes d'usure.
- Il n'est plus possible de relâcher l'appui-pouce.

INSÉRER UN NOUVEAU FIL DE PISTON

- Retirez la pipette du Pipet-ID(s) (voir A).
- Dévissez la bague de serrage (voir F).
- Retirez les trois joints (voir F).
- Dévissez l'extrémité large du corps du Pipet-ID(s) dans le sens inverse des aiguilles d'une montre jusqu'à ce qu'il puisse coulisser librement sur le piston (voir G, 1^e étape).
- Tournez l'appui-pouce dans le sens inverse des aiguilles d'une montre afin de dévisser le mécanisme du corps du Pipet-ID(s) (voir G, 2^e étape).
- Utilisez la clé hexagonale fournie avec le Pipet-ID(s) pour desserrer doucement les deux vis sans tête jusqu'à libération du fil du piston (voir G, 3^e étape).
- Retirez le fil du piston (voir G, 4^e étape).
- Insérez le nouveau fil de piston dans le petit trou du mécanisme et poussez-le doucement à l'intérieur en gardant au moins 60 mm de fil exposé.
- Resserrez les deux vis sans tête afin d'attacher fermement le nouveau fil du piston (voir G, 3^e étape).
- Repositionnez ensuite avec précaution l'écrou coulisant sur le corps du Pipet-ID(s) en tournant l'appui-pouce dans le sens des aiguilles d'une montre (voir G, 2^e & 1^e étapes).
- Tournez l'appui-pouce dans le sens des aiguilles d'une montre jusqu'au marquage de volume n'est plus visible
- Remplacez l'extrémité large du corps du Pipet-ID(s) en tournant dans le sens des aiguilles d'une montre (voir G).
- Tournez l'appui-pouce dans le sens inverse des aiguilles d'une montre (voir E) afin de régler le volume d'aspiration à son maximum (3 µl).
- Remplacez les trois joints et la bague de serrage (voir F).
- Testez la fluidité de mouvement du Pipet-ID(s) et répétez les étapes si nécessaire.



ATTENTION

- Le Pipet-ID(s) ne doit être utilisé que par un personnel qualifié et habilité par un organisme autorisé en la matière.
- Le Pipet-ID(s) devrait être soumis à une évaluation des risques avant toute utilisation routinière dans la clinique.
- Avant utilisation, assurez-vous que le Pipet-ID(s) est correctement nettoyé et désinfecté en essuyant avec de l'alcool isopropylique ou des produits de nettoyage simil

GUIDE DE DÉPANNAGE		
PROBLÈME	CAUSE POSSIBLE	SOLUTION
La pipette ne rentre pas	La pipette n'a pas la bonne taille	Utilisez uniquement des pipettes en plastique de diamètre externe 0,9 mm
	Les joints sont mal positionnés	Conformez-vous aux instructions « Remplacement des joints »
	Le piston n'est pas relâché	Conformez-vous aux instructions « Utilisation normale »
	Le fil du piston est abîmé	Remplacez le fil du piston
	La pipette est abîmée	Choisissez une autre pipette
La Pipette se lâche	La pipette n'est pas placée correctement	Conformez-vous aux instructions « Insertion de la pipette » avec l'attention au partie souligné
L'échantillon n'est pas prélevé correctement	La pipette n'est pas bien positionnée	Conformez-vous aux instructions « Insertion de la pipette »
	La pipette est abîmée	Choisissez une autre pipette
	Les joints sont abîmés	Remplacez les joints
	Les joints ne sont pas insérés dans le bon ordre ou la bonne orientation	Conformez-vous aux instructions « Mode de remplacement des joints » avec l'attention au partie souligné
	Le fil du piston est abîmé	Remplacez le fil du piston
	Le fil du piston est lâche	Fixez le fil du piston
	Le volume d'échantillonnage est réglé sur zéro	Régalez le volume d'échantillonnage sur 1-3 µl
	La bague de serrage est trop lâche	Serrez la bague de serrage
Le piston ne peut pas être relâché	L'appui-pouce est fixé au corps du pipeteur	Régalez le volume d'échantillonnage sur 1-3 µl
	Le fil du piston est abîmé	Remplacez le fil du piston
	Les joints sont abîmés	Remplacez les joints
	Le fil du piston est lâche	Fixez le fil du piston
	La pipette n'est pas bien positionnée	Conformez-vous aux instructions « Insertion de la pipette »
Le volume d'aspiration ne peut pas être ajusté	Volume maximum ou minimum atteint	Conformez-vous aux instructions « Réglage du volume »
	L'entretien n'a pas été effectué correctement	Conformez-vous aux instructions « Remplacement du fil du piston »
	Le Pipet-ID(s) est abîmé	Contactez Gynetics

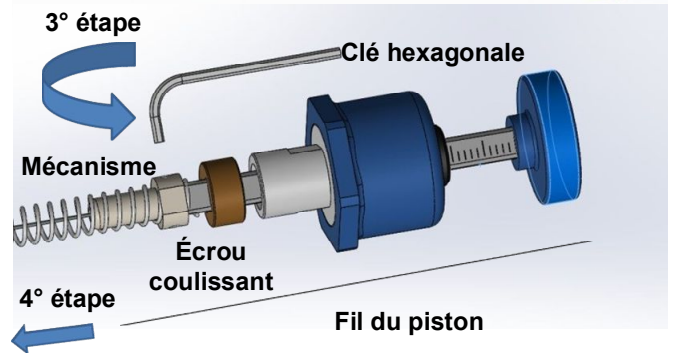
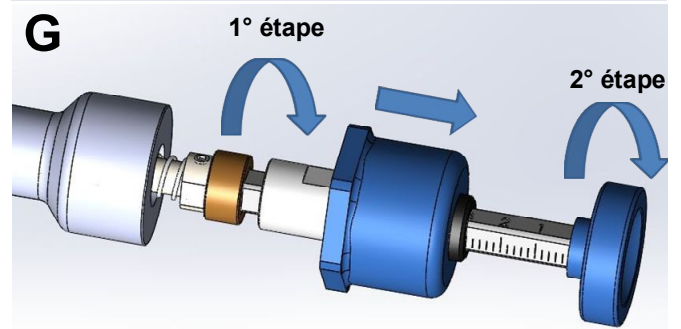
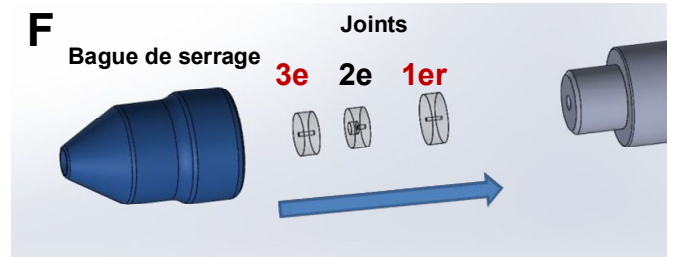
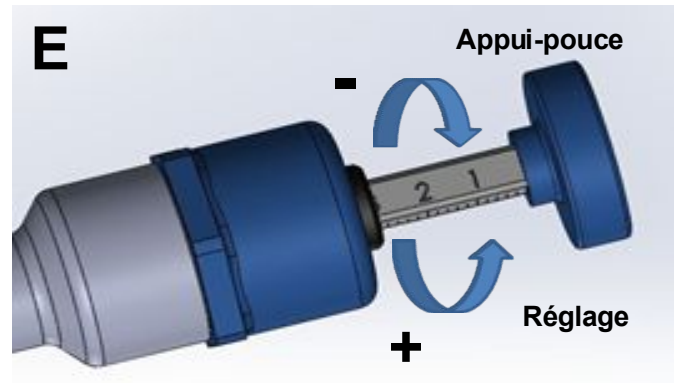
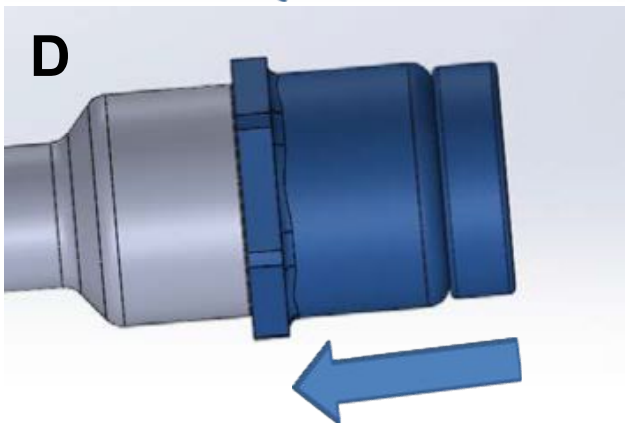
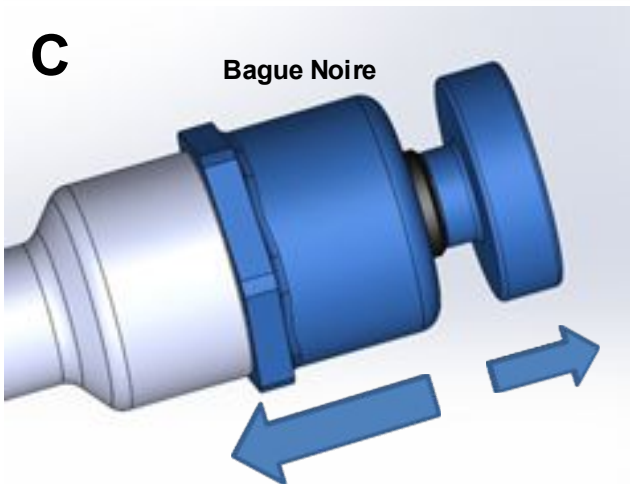
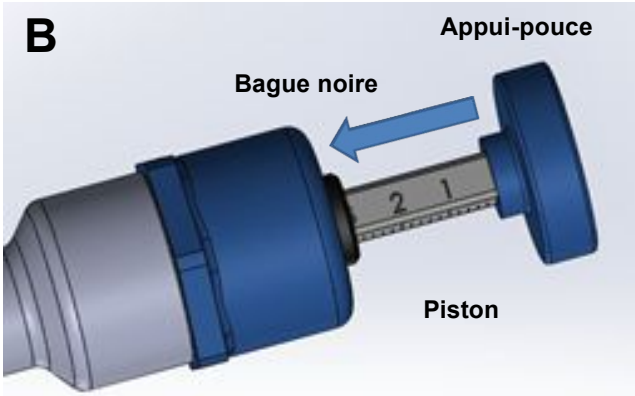
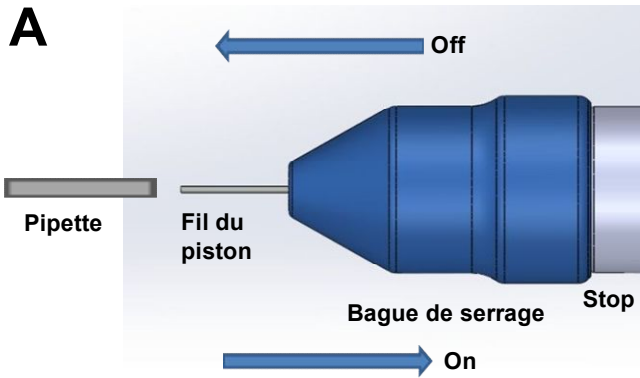

#3000 PIPET-ID(S)

Wichtige Produktinformationen, vor Gebrauch sorgfältig lesen.



MEDICAL
DEVICE

**Hergestellt von:**

Gynetics Medical Products N.V.
Rembert Dodoensstraat 51
3920 Lommel, Belgium

VERWENDUNGSZWECK

Die Pipet-ID ist eine wiederverwendbare Mikropipette zur Verwendung mit Kunststoffentnahmepipetten mit einem Außendurchmesser von 0,9 mm.

VERPACKT

- #3000 Pipet ID(s)
- #3000 Spare Parts Kit(s)

**GEBRAUCHSANWEISUNG
VORBEREITUNG**

- Vor dem ersten Gebrauch wird empfohlen, die Pipet-ID(s) mit Isopropylalkohol oder ähnlichen Reinigungsmitteln zu reinigen.
- Die Pipet-ID(s) ist für die Reinigung mit Ultraschall^{1,3} und Autoklav^{2,3} geeignet.
Bitte beachten Sie: Entfernen Sie die 3 „O“-Ringe vor dem Autoklavieren.
- Bei ordnungsgemäßer Wartung gibt es keine Beschränkung der Wiederverwendbarkeit der Pipet-ID(s).

¹50°C/20 Minuten/Spülen mit destilliertem Wasser.

²Feuchte Hitze/125°C/10 Minute /0,1 Mpa

³Nach dem Ultraschall- oder Autoklavenszyklus vor Gebrauch trocknen lassen.

PIPETTE AUFSETZEN

- Vergewissern Sie sich vor der Nutzung, dass die Klemmhülse eine Umdrehung vom Anschlag (**Ab**) entfernt ist (**siehe A**).
- Drücken Sie den Kolbenknopf, bis der Kolbendraht erscheint und lang genug ist, um eine Pipette aufzutragen. (**siehe C**)
- Die Pipette über den Draht und in die Klemmhülse stecken, bis sie an den Dichtungen anhält. Schieben Sie die Pipette durch den ersten Widerstand, bis sie nicht mehr weitergeschoben werden kann (**siehe A**), d.h. bis zum internen Anschlag
- Drehen Sie die Klemmhülse vorsichtig zum Anschlag (**An**), um die Pipette vor dem Entblößen zu befestigen (**siehe A**)
Bitte beachten Sie: Ziehen Sie die Klemmhülse nicht zu fest an. Dies kann die Glätte des Kolbens während der Entblößung beeinträchtigen
- Überprüfen Sie die Fixierung der Pipette vor dem Gebrauch durch mehrmaliges Drücken des Kolbenknopfes.

NORMALGEBRAUCH

- Drücken Sie den Kolbenknopf bis zum ersten Anschlag und halten Sie ihn in dieser Position (schwarzer Ring bleibt sichtbar) (**siehe B & C**).
- Die Spitze der Pipette in das Probenmedium eintauchen und dabei den Kolben gedrückt halten (**siehe C**).
- Den Kolben langsam loslassen, um die erforderliche Menge an Medium und Probe anzusaugen (**siehe C**).

- Die Probe durch vollständiges Drücken des Kolbens ausschleusen, bis sich kein Medium mehr in der Pipette befindet (**siehe C**) oder die Funktion zum vollständigen Ausschleusen verwenden (**siehe D**).

PIPETTE ENTFERNEN

- Vor dem Entfernen einer Pipette prüfen, ob die Probe sicher ausgeworfen wurde.
- Zum Ausstoßen von Restmedien in der Pipette kann die Totalausstoßfunktion verwendet werden (**siehe D**).
- Vergewissern Sie sich, dass die Klemmhülse eine Umdrehung vom Anschlag (**Ab**) entfernt ist, bevor Sie fortfahren (**siehe A**).
- Drücken Sie den Kolben, bis mindestens 10 mm Kolbendraht in der Pipette erscheinen (**siehe B**).
- Halten Sie die Pipette fest zwischen Ihren Fingern und ziehen Sie sie vorsichtig aus der Klemmhülse heraus, wobei Sie den Draht als Führung verwenden (**siehe A**).

VOLLAUSSTOßFUNKTION

- Die Pipet-ID hat eine Gesamtausstoßkapazität von 1,4 µl über der Absaugeinstellung.
- Um das letzte verbleibende Probenmedium aus der Pipette zu entfernen, drücken Sie den Kolben bis zum Anschlag und lassen Sie ihn los (**siehe D**).
- Die Totalausstoßfunktion wird ausgelöst, wenn der schwarze Ring durch den Kolben gedrückt wird. Bei normalem Gebrauch sollte der schwarze Ring vermieden werden, es sei denn, man möchte absichtlich die Totalausstoßfunktion nutzen.

VOLUMEN ANPASSEN

- Die Pipet-ID(s) ist so eingestellt, dass sie insgesamt 3 µl* Medien aufnehmen kann.
- Wenn Sie die Daumenaufgabe im Uhrzeigersinn drehen, nimmt die Einstellung ab (Zunahme, wenn gegen den Uhrzeigersinn).
- Die Einstellungen erfolgen in Schritten von 0,2 µl*, gekennzeichnet mit 3*, 2* und 1 µl* (**siehe B & E**).
- Um die Pipet-ID auf die maximale Einstellung zurückzusetzen, sollte die Daumenaufgabe gegen den Uhrzeigersinn gedreht werden, bis der interne Anschlag erreicht ist (**siehe B & E**).

*Anhaltswert

WARTUNG**AUSTAUSCH DER DICHTUNGEN**

Die Dichtungen müssen alle sechs Monate oder früher ersetzt werden, wenn:

- Die Pipette sich mit Medium füllt, bevor der Kolben freigegeben wird.
- Die Pipette sich immer noch mit Medium füllt, obwohl die Klemmhülse befestigt war.
- Die Dichtungen abgenutzt aussehen.
-

Ein Ersatzteilset mit Dichtungen und einem Kolbendraht wird mit der/den Pipet-ID(s) (#3000 Spare Parts Kit(s)) geliefert.

DICHTUNGEN ERSETZEN

- Nehmen Sie die Pipette aus der Pipet-ID (**siehe A**).
- Lösen Sie die Klemmhülse (**siehe F**).
- Entfernen Sie die alten Dichtungen vom Kolbendraht oder von der Innenseite der Klemmhülse, wenn sie verklebt sind (das stumpfe Ende einer gebrauchten Pipette kann hierfür verwendet werden), und entsorgen Sie sie.

- Den Draht und die Innenseite der Klemmhülse prüfen, ggf. reinigen und desinfizieren.
- Schieben Sie die Dichtungen in folgender Reihenfolge über den Plungerdraht (**siehe F**):
- 1. größtes, rotes Siegel.
- 2. Transluzente Dichtung, größtes Loch vom Körper der Pipet-ID abgewandt.
- 3. kleinstes rotes Siegel.
- Wenn die Dichtungen in einer anderen Menge, Reihenfolge oder Ausrichtung wie oben beschrieben angebracht werden, funktioniert die Pipet-ID nicht ordnungsgemäß.

AUSTAUSCH DES KOLBENDRAHTES

Der Kolbendraht muss ersetzt werden, wenn:

- Es nicht mehr möglich ist, eine Pipette über den Kolbendraht zu legen.
- Der Kolbendraht verbogen oder beschädigt ist.
- Es nicht mehr möglich ist, den Kolben zu drücken.

KOLBENDRAHT ERSETZEN

- Nehmen Sie die Pipette aus der Pipet-ID (**siehe A**).
- Lösen Sie die Klemmhülse (**siehe F**).
- Nehmen Sie die drei Dichtungen heraus (**siehe F**).
- Lösen Sie das breitere Ende der Pipet-ID gegen den Uhrzeigersinn, bis es sich über den Kolben bewegen kann (**siehe G, 1. Schritt**).
- Drehen Sie die Daumenauflage gegen den Uhrzeigersinn, um den Mechanismus vom Körper zu lösen (**siehe G, 2. Schritt**).
- Lösen Sie die beiden Gewindestifte vorsichtig mit dem Sechskantschlüssel, welcher mit der Pipet-ID mitgeliefert wird, bis der Kolbendraht gelöst ist (**siehe G, 3. Schritt**).
- Nehmen Sie den Kolbendraht heraus (**siehe G, 4. Schritt**).
- Den neuen Kolbendraht in die schmale Öffnung des Mechanismus einführen und vorsichtig eindrücken. Achten Sie darauf, dass mindestens 60 mm sichtbar bleiben.
- Befestigen Sie die beiden Gewindestifte, um den neuen Kolbendraht zu befestigen (**siehe G, 3. Schritt**).
- Die Gleitmutter durch Drehen der Daumenauflage im Uhrzeigersinn vorsichtig wieder in den Körper der Pipet-ID einführen (**siehe G, 2. und 1. Schritt**).
- Daumenauflage im Uhrzeigersinn drehen, bis die Volumenmarkierungen auf dem Kolbendraht nicht mehr sichtbar sind.
- Das breitere Ende der Pipet-ID im Uhrzeigersinn wieder anbringen (**siehe G**).
- Drehen Sie die Daumenauflage gegen den Uhrzeigersinn bis zum Anschlag, um die Saugvolumeneinstellung auf das Maximum von 3 µl zurückzusetzen (**siehe E**).
- Setzen Sie die drei Dichtungen und die Klemmhülse ein (**siehe F**).
- Testen Sie die Pipet-ID, um eine reibungslose Bewegung zu gewährleisten und wiederholen Sie gegebenenfalls die Schritte.



ACHTUNG

- Die Pipet-ID darf nur von qualifiziertem Personal verwendet werden.
- Die Einführung der Pipet-ID für den klinischen Routineeinsatz sollte vor der Anwendung einer Risikobewertung unterzogen werden.
- Vor Gebrauch sicherstellen, dass die Pipet-ID durch Abwischen mit Isopropylalkohol oder ähnlichen Reinigungsmitteln ordnungsgemäß gereinigt und desinfiziert wird.

PROBLEMBEHANDLUNG		
PROBLEM	MÖGLICHER GRUND	LÖSUNG
Pipette passt nicht	Inkorrekte Pipettengröße	Nur Plastikpipetten mit Außendurchmesser von 0,9 mm nutzen
	Dichtungen nicht korrekt angebracht	Anleitung "Austausch der Dichtungen" befolgen
	Kolben nicht gedrückt	Anleitung "Normalgebrauch" befolgen
	Kolbendraht beschädigt	Kolbendraht ersetzen
	Pipette beschädigt	Take another Pipette
Pipette fällt ab	Pipette nicht korrekt montiert	Anleitung "Pipette aufsetzen" mit Fokus auf unterstrichenen Teil befolgen
	Pipette nicht korrekt montiert	Anleitung "Pipette aufsetzen" befolgen
Verringerte Kontrolle über Probe	Pipette beschädigt	Anderer Pipette nehmen
	Dichtungen beschädigt	Dichtungen ersetzen
	Dichtungen in falscher Reihenfolge oder Ausrichtung montiert	Anleitung "Dichtungen ersetzen" mit Fokus auf unterstrichenen Teil befolgen
	Kolbendraht beschädigt	Kolbendraht ersetzen
	Kolbendraht locker	Kolbendraht festigen
	Probennahme auf null	Probenabgabe auf 1 – 3 µl zurücksetzen
	Klemmhülse zu locker	Klemmhülse festigen
Kolben lässt sich nicht drücken	Daumenauflage an Körper befestigt	Probenabgabe auf 1 – 3 µl zurücksetzen
	Kolbendraht beschädigt	Kolbendraht ersetzen
	Dichtungen beschädigt	Dichtungen ersetzen
	Kolbendraht locker	Secure plunger wire
	Pipette nicht korrekt montiert	Anleitung "Pipette aufsetzen" befolgen
Absaugvolumen kann nicht eingestellt werden	Maximum oder Minimum erreicht	Anleitung "Volumen anpassen" befolgen
	Nicht korrekt gewartet	Anleitung "Kolbendraht ersetzen" befolgen
	Pipet-ID beschädigt	Gynetics kontaktieren

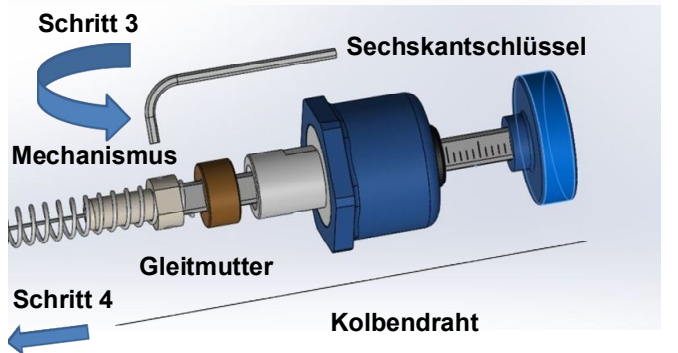
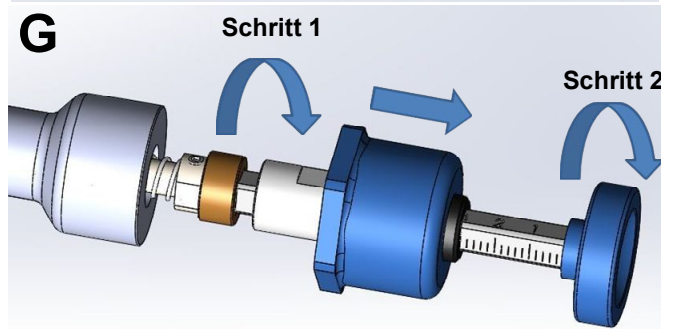
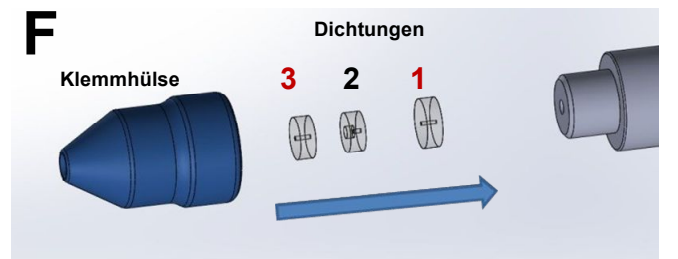
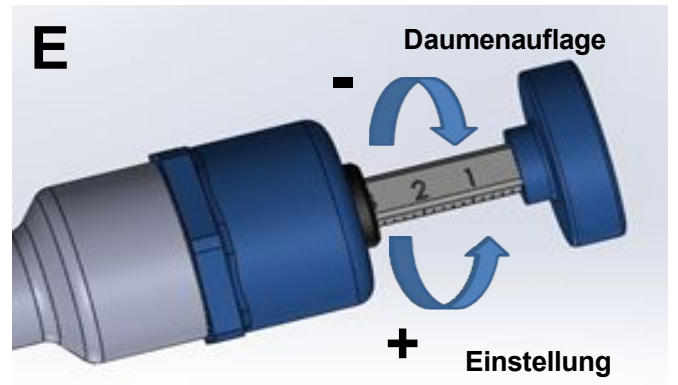
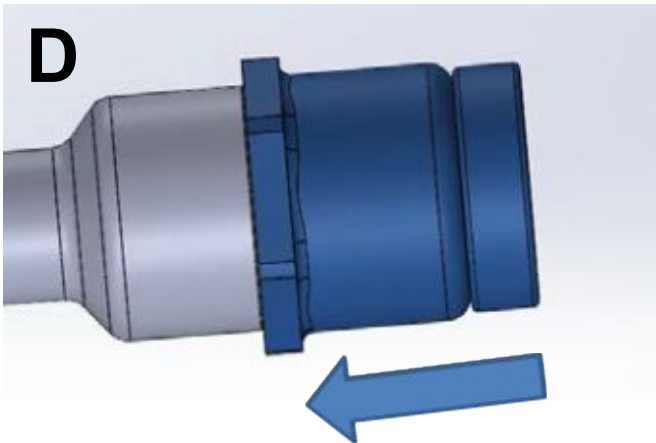
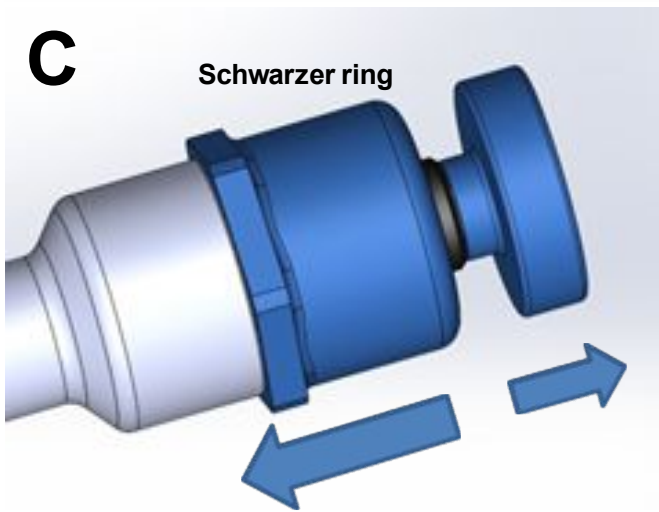
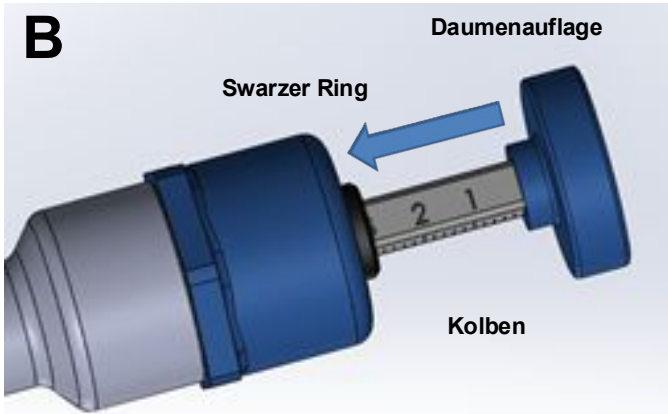
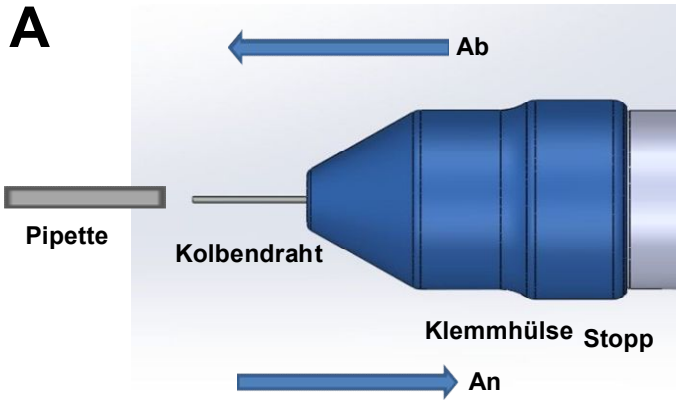

#3000 PIPET-ID(S)

Σημαντικές πληροφορίες προϊόντος, διαβάστε τις προσεκτικά πριν τη χρήση..



MEDICAL
DEVICE

**Κατασκευάζεται από την εταιρεία:**

Gynetics Medical Products N.V.
Rembert Dodoensstraat 51
3920 Lommel, Belgium

ΠΡΟΟΡΙΖΟΜΕΝΗ ΧΡΗΣΗ

Το Pipet-ID είναι ένα μικρό-σταγονόμετρο πολλαπλών χρήσεων που προορίζεται για χρήση με πλαστικές πιπέτες απογύμνωσης εξωτερικής διαμέτρου 0,9mm.

ΣΥΣΚΕΥΑΣΙΑ

- #3000 Pipet-ID(s)
- #3000 Spare Parts Kit(s)

ΟΔΗΓΙΕΣ ΧΡΗΣΗΣ**ΠΡΟΕΤΟΙΜΑΣΙΑ ΓΙΑ ΧΡΗΣΗ**

- Πριν από την πρώτη χρήση, συνιστάται ο καθαρισμός του Pipet-ID σκουπίζοντας το με ισοπροπυλική αλκοόλη ή παρόμοιο καθαριστικό.
- Το Pipet-ID είναι κατάλληλο για καθαρισμό με υπερήχους^{1,3} και αποστειρωτικό κλίβανο^{2,3}. Σημείωση: Αφαιρέστε τους 3 δακτυλίους πριν από την διαδικασία αποστείρωσης.
- Αν η συντήρηση γίνεται σωστά, δεν υπάρχει περιορισμός στη συχνότητα χρήσης της συσκευής.

¹ 50 °C / 20 λεπτά / ξέπλυμα με απεσταγμένο νερό

² Υγρή θερμότητα/ 125° C/ 10 λεπτά / 0,1 Μρα

³ Μετά τους υπέρηχους ή τον κλιβανισμό αφήστε την συσκευή να στεγνώνει πριν τη χρήση.

ΕΦΑΡΜΟΓΗ ΤΗΣ ΠΙΠΕΤΑΣ

- Πριν τη διαδικασία βεβαιωθείτε ότι το κολλάρο είναι χαλαρό κατά μία στροφή από το σημείο παύσης (**OFF**) (**βλ. Α**).
- Πιέστε το έμβολο μέχρι να εμφανιστεί το σύρμα σε μήκος ικανό ώστε να εφαρμοστεί η πιπέτα (**βλ. C**).
- Εφαρμόστε την πιπέτα πάνω από το σύρμα και μέσα στο κολλάρο μέχρι να σταματήσει στους δακτυλίους. Ωθήσατε μέχρι την πρώτη αντίσταση έως ότου να μην μπορεί να πιεστεί περαιτέρω (βλ. Α) δηλαδή έως το εσωτερικό σημείο παύσης.
Περιστρέψτε το κολλάρο κατά τη φορά των δεικτών του ρολογιού απαλά μέχρι το **On**, για να σταθεροποιηθεί η πιπέτα (**βλ. Α**).
Σημείωση: Μην σφίγγετε το κολλάρο καθώς μπορεί να επηρεάσει την ομαλή κίνηση του εμβόλου κατά τη διάρκεια της απογύμνωσης.
- Ελέγξτε τη σταθεροποίηση της πιπέτας πριν τη χρήση πιέζοντας αρκετές φορές το κουμπί του εμβόλου.

ΧΡΗΣΗ

- Πιέστε το έμβολο στην πρώτη στάση και κρατείστε το σε αυτή τη θέση (ο μαύρος δακτύλιος παραμένει ορατός) (**βλ. B & C**).
- Βυθίστε το άκρο της πιπέτας στο δείγμα κρατώντας πατημένο το έμβολο (**βλ. C**).
- Απελευθερώστε αργά το έμβολο για να αναρροφήσετε την απαιτούμενη ποσότητα υγρού και δείγματος (**βλ. C**).

- Αποβάλλετε το δείγμα πιέζοντας το έμβολο εντελώς μέχρι να αδειάσει πλήρως η πιπέτα (**βλ. C**) ή χρησιμοποιήσετε τη λειτουργία πλήρους απομάκρυνσης (**βλ. D**).

ΑΠΟΡΡΙΨΗ ΠΙΠΕΤΑΣ

Πριν την απόρριψη μίας πιπέτας, να ελέγχετε εάν το δείγμα έχει αποβληθεί με ασφάλεια.

Για να απομακρύνετε το τυχόν εναπομείναν υλικό εντός της πιπέτας, μπορείτε να χρησιμοποιήσετε τη λειτουργία πλήρους απομάκρυνσης (**βλ. D**).

Βεβαιωθείτε ότι το κολλάρο είναι χαλαρό κατά μία στροφή από το τέλος (OFF) πριν συνεχίσετε (**βλ. Α**).

Πιέστε το έμβολο μέχρι να εμφανιστεί το σύρμα μέσα στην πιπέτα κατά 10 mm τουλάχιστον (**βλ. B**).

Κρατήστε την πιπέτα σταθερά ανάμεσα στα δάκτυλα σας και αποσύρατε την απαλά από το κολλάρο χρησιμοποιώντας το σύρμα ως οδηγό (**βλ. Α**).

ΛΕΙΤΟΥΡΓΙΑ ΠΛΗΡΟΥΣ ΑΠΟΜΑΚΡΥΝΣΗΣ

- Η συσκευή Pipet-ID διαθέτει συνολική ικανότητα απομάκρυνσης 1,4 μl πέρα από τη ρύθμιση αναρρόφησης.
- Για να αποβάλλετε τα υπολείμματα του δείγματος από την πιπέτα, πιέστε το έμβολο μέχρι να μην μπορεί να πιεστεί άλλο και απελευθερώστε (**βλ. D**).
- Η λειτουργία πλήρους απομάκρυνσης θα ξεκινήσει όταν ο μαύρος δακτύλιος έχει πιεστεί από το έμβολο. Κατά τη διάρκεια της κανονικής χρήσης ο μαύρος δακτύλιος πρέπει να αποφεύγεται εκτός και αν σκοπίμως επιθυμείτε τη χρήση της λειτουργίας πλήρους απομάκρυνσης.

ΡΥΘΜΙΣΗ ΤΟΥ ΟΓΚΟΥ

- Η συσκευή είναι ρυθμισμένη ώστε να αναρροφά συνολικά 3 μl δείγματος.
- Όταν περιστρέψετε το ρυθμιστή όγκου δεξιόστροφα η ρύθμιση μειώνεται (αριστερόστροφα αυξάνεται).
- Η ρυθμίσεις υφίστανται στα στάδια των 0,2 μl με ενδείξεις στα 3, 2 και 1 μl (**βλ. B & E**).
- Για να επαναφέρετε τη συσκευή Pipet-ID στη μέγιστη ρύθμιση, πρέπει να περιστρέψετε το ρυθμιστή όγκου αριστερόστροφα μέχρι να επιτευχθεί ο εσωτερικός τερματισμός (**βλ. B & E**).

ΣΥΝΤΗΡΗΣΗ**ΑΝΤΙΚΑΤΑΣΤΑΣΗ ΤΩΝ ΔΑΚΤΥΛΙΩΝ**

Οι σφραγίδες πρέπει να αντικαθίστανται κάθε έξι μήνες ή νωρίτερα εάν:

- Η πιπέτα γεμίζει με δείγμα πριν να απελευθερωθεί το έμβολο.
- Η πιπέτα εξακολουθεί να γεμίζει με δείγμα ακόμη κι αν το κολλάρο είναι στερεωμένο.
- Οι δακτύλιοι φαίνονται φθαρμένοι.

Στη συσκευασία του Pipet-ID συμπεριλαμβάνεται εξοπλισμός αντικατάστασης των δακτυλίων και του σύρματος του εμβόλου.

ΜΕΘΟΔΟΣ ΑΝΤΙΚΑΤΑΣΤΑΣΗΣ ΔΑΚΤΥΛΙΩΝ

- Απομακρύνετε την πιπέτα από τη συσκευή Pipet-ID (**βλ. Α**).
- Χαλαρώστε το κολλάρο (**βλ. F**).
- Αφαιρέστε τους φθαρμένους δακτυλίους από το σύρμα του εμβόλου ή από το εσωτερικό του κολλάρου αν έχουν κολλήσει (μπορείτε να χρησιμοποιήσετε το τυφλό άκρο μιας

χρησιμοποιημένης πιπέτας για αυτή τη διαδικασία) και απορρίψτε τους.

- Ελέγξτε το σύρμα του εμβόλου και το εσωτερικό του κολλάρου, καθαρίστε και απολυμάνετε αν αυτό είναι απαραίτητο.
- Ολισθήστε τους δακτύλιους πάνω από το σύρμα του εμβόλου με την ακόλουθη σειρά **(βλ. F)**:
1^{ος} ο μεγαλύτερος κόκκινος δακτύλιος.
2^{ος} ο διάφανος δακτύλιος με τη μεγάλη οπή σε αντίθετη θέση από το σώμα της συσκευής Pipet-ID.
3^{ος} ο μικρότερος κόκκινος δακτύλιος.
- Αν οι δακτύλιοι τοποθετηθούν με οιαδήποτε άλλη ποσότητα, σειρά ή προσανατολισμό από αυτόν που περιγράφεται, η συσκευή Pipet-ID δεν θα λειτουργήσει σωστά.

ΑΝΤΙΚΑΤΑΣΤΑΣΗ ΣΥΡΜΑΤΟΣ ΕΜΒΟΛΟΥ

Το σύρμα του εμβόλου χρειάζεται αντικατάσταση όταν:

- Δεν είναι πλέον δυνατή η εφαρμογή της πιπέτας πάνω από το σύρμα του εμβόλου.
- Το σύρμα του εμβόλου είναι λυγισμένο ή κατεστραμμένο
- Δεν είναι δυνατή η πίεση του εμβόλου.

ΕΙΣΑΓΩΓΗ ΤΟΥ ΣΥΡΜΑΤΟΣ ΕΜΒΟΛΟΥ

- Αφαιρέστε την πιπέτα από τη συσκευή Pipet-ID **(βλ. A)**.
- Χλαρώστε το κολλάρο **(βλ. F)**.
- Αφαιρέστε τους τρεις δακτύλιους **(βλ. F)**.
- Χαλαρώστε το ευρύ άκρο του σώματος της συσκευής Pipet-ID με φορά αντίστροφη των δεικτών του ρολογιού μέχρι να μπορεί να μετακινηθεί πάνω από το έμβολο **(βλ. G - πρώτο στάδιο)**.
- Περιστρέψτε το ρυθμιστή όγκου με φορά αντίστροφη των δεικτών του ρολογιού για να χαλαρώσει ο μηχανισμός από το σώμα **(βλ. G - δεύτερο στάδιο)**.
- Χαλαρώστε προσεκτικά τις δύο ακέφαλες βίδες, χρησιμοποιώντας το εξάγωνο κλειδί που περιέχεται στη συσκευασία του Pipet-ID, μέχρι να απελευθερωθεί το σύρμα του εμβόλου **(βλ. G - τρίτο στάδιο)**.
- Αφαιρέστε το σύρμα του εμβόλου **(βλ. G - τέταρτο στάδιο)**.
- Εισάγετε το καινούργιο σύρμα εμβόλου στο στενό άνοιγμα του μηχανισμού και σπρώξτε το προσεκτικά προς τα μέσα. Βεβαιωθείτε ότι περίπου τα 60mm παραμένουν ορατά.
- Βιδώστε τις δύο ακέφαλες βίδες ώστε να στερεωθεί καλά το καινούργιο σύρμα του εμβόλου **(βλ. G - τρίτο στάδιο)**.
- Εισάγετε ήπια το παξιμάδι ολίσθησης στο σώμα της συσκευής Pipet-ID περιστρέφοντας το ρυθμιστή όγκου κατά τη φορά των δεικτών του ρολογιού **(βλ. G - δεύτερο και πρώτο στάδιο)**.
- Περιστρέψτε το ρυθμιστή όγκου κατά τη φορά των δεικτών του ρολογιού μέχρι οι ενδείξεις του όγκου να μην είναι πλέον ορατές στο σύρμα του εμβόλου.
- Επαναφέρετε στη θέση του το ευρύ άκρο της συσκευής Pipet-ID περιστρέφοντας κατά τη φορά των δεικτών του ρολογιού **(βλ. G)**.
- Περιστρέψτε το ρυθμιστή όγκου με φορά αντίθετη των δεικτών του ρολογιού μέχρι να σταματήσει, για να επαναφέρετε τη ρύθμιση του όγκου αναρρόφησης στο μέγιστο 3 μl **(βλ. E)**.
- Τοποθετείστε πάλι τους τρεις δακτύλιους και το κολλάρο **(βλ. F)**.
- Ελέγξτε την ομαλή λειτουργία της συσκευής Pipet-ID και επαναλάβετε τα στάδια αν είναι απαραίτητο.



ΠΡΟΣΟΧΗ

- Η συσκευή Pipet-ID προορίζεται για χρήση μόνον από εκπαιδευμένο προσωπικό.

- Θα πρέπει να γίνεται αξιολόγηση του κινδύνου πριν από την υιοθέτηση της συσκευής για κλινική χρήση ρουτίνας.
- Πριν τη χρήση, βεβαιωθείτε ότι η συσκευή Pipet-ID(s) έχει καθαριστεί και απολυμανθεί σωστά με ισοπροπυλική αλκοόλη ή παρόμοιο καθαριστικό.

ΑΝΤΙΜΕΤΩΠΙΣΗ ΠΡΟΒΛΗΜΑΤΩΝ		
ΠΡΟΒΛΗΜΑ	ΠΙΘΑΝΗ ΑΙΤΙΑ	ΕΠΙΛΥΣΗ
Η πιπέτα δεν εφαρμόζει	Χρησιμοποιείτε λάθος διάσταση πιπέτας.	Χρησιμοποιείτε μόνο πλαστικές πιπέτες με εξωτερική διάμετρο 0,9mm.
	Οι δακτύλιοι δεν έχουν τοποθετηθεί σωστά.	Ακολουθείστε τις οδηγίες εφαρμογής των δακτυλίων.
	Το έμβολο δεν πιέζεται.	Ακολουθείστε τις οδηγίες συνήθους χρήσης.
	Το σύρμα του εμβόλου είναι κατεστραμμένο.	Αντικαταστήστε το σύρμα του εμβόλου.
	Η πιπέτα είναι κατεστραμμένη.	Χρησιμοποιείτε άλλη πιπέτα.
Η πιπέτα πέφτει από τη συσκευή	Η πιπέτα δεν είναι σωστά τοποθετημένη.	Ακολουθείστε τις οδηγίες εφαρμογής της πιπέτας δίνοντας προσοχή στο υπογραμμισμένο κείμενο.
Μειωμένος έλεγχος του δείγματος	Η πιπέτα δεν είναι σωστά τοποθετημένη.	Ακολουθείστε τις οδηγίες εφαρμογής της πιπέτας.
	Η πιπέτα είναι κατεστραμμένη.	Χρησιμοποιείτε άλλη πιπέτα.
	Οι δακτύλιοι είναι κατεστραμμένοι.	Αντικαταστήστε τους δακτύλιους.
	Οι δακτύλιοι δεν είναι τοποθετημένοι στη σωστή σειρά ή προσανατολισμό.	Ακολουθείστε τις οδηγίες αντικατάστασης των δακτυλίων δίνοντας προσοχή στο υπογραμμισμένο κείμενο.
	Το σύρμα του εμβόλου είναι κατεστραμμένο.	Αντικαταστήστε το σύρμα του εμβόλου.
	Το σύρμα του εμβόλου είναι χαλαρό.	Ασφαλίστε το σύρμα.
	Ο όγκος μεταφοράς είναι ρυθμισμένος στο μηδέν.	Επαναφέρετε τον όγκο στο 1-3μl.
Το έμβολο δεν πιέζεται	Το κολλάρο είναι χαλαρό.	Στερεώστε το κολλάρο.
	Ο ρυθμιστής όγκου είναι σφιγμένος έναντι στο σώμα.	Επαναφέρετε τη ρύθμιση του όγκου δείγματος στο 1-3 μl.
	Το σύρμα του εμβόλου είναι κατεστραμμένο.	Αντικαταστήστε το σύρμα.
	Οι δακτύλιοι είναι κατεστραμμένοι.	Αντικαταστήστε τους δακτύλιους.
	Το σύρμα του εμβόλου είναι χαλαρό.	Ασφαλίστε το σύρμα.
Αδυναμία ρύθμισης του όγκου αναρρόφησης	Η πιπέτα δεν έχει τοποθετηθεί σωστά.	Ακολουθείστε τις οδηγίες τοποθέτησης της πιπέτας.
	Η ρύθμιση βρίσκεται στο μέγιστο ή στο ελάχιστο.	Ακολουθείστε τις οδηγίες ρύθμισης του όγκου.
	Ακατάλληλη συντήρηση.	Ακολουθείστε τις οδηγίες αντικατάστασης του σώματος εμβόλου.
	Η συσκευή έχει χαλάσει.	Επικοινωνήστε με την Gynetics.

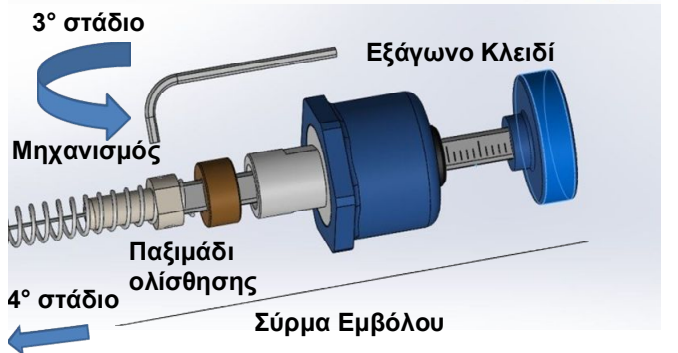
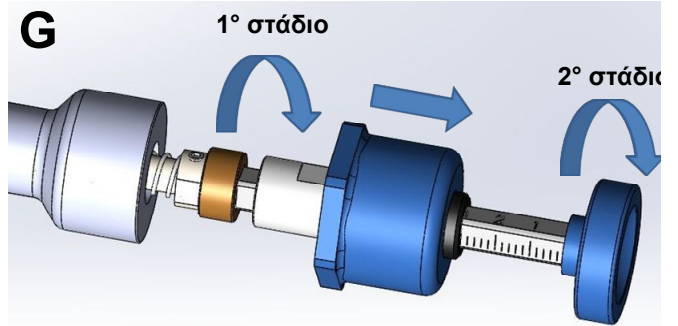
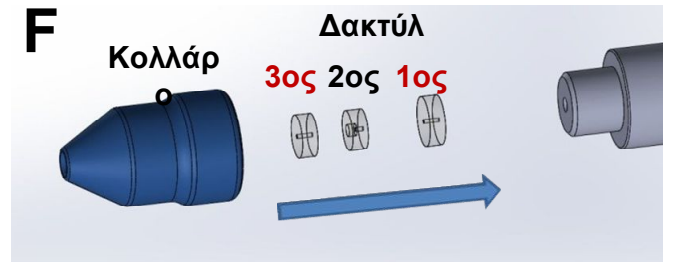
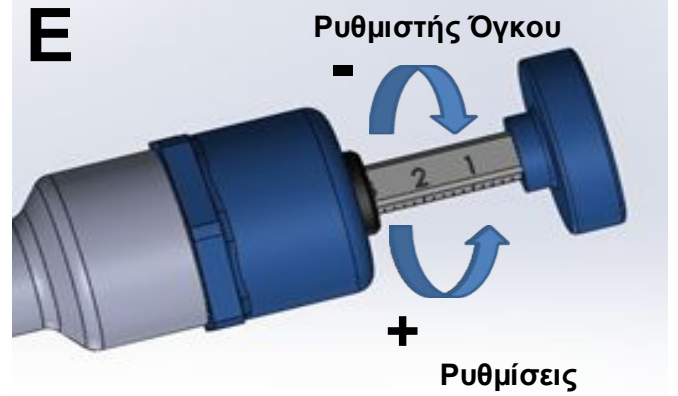
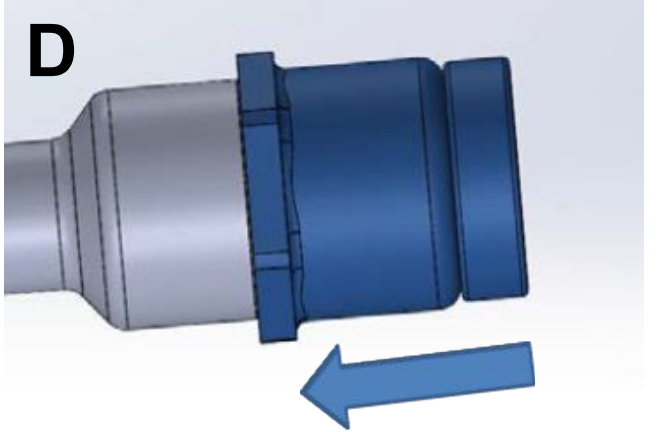
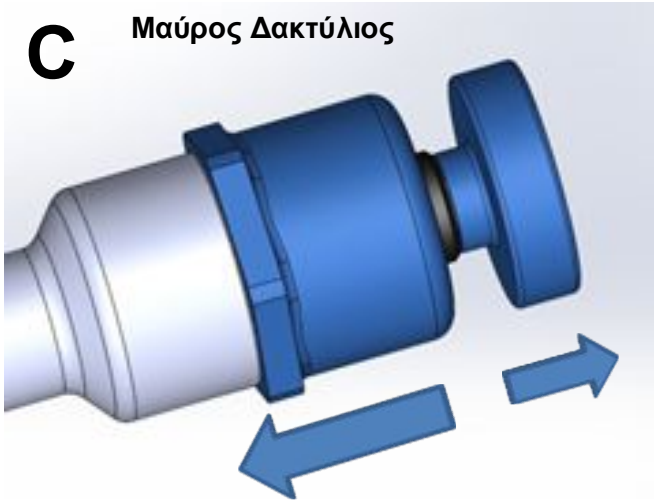
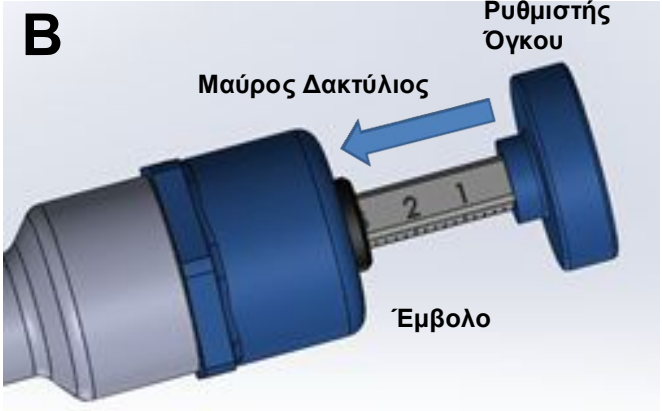
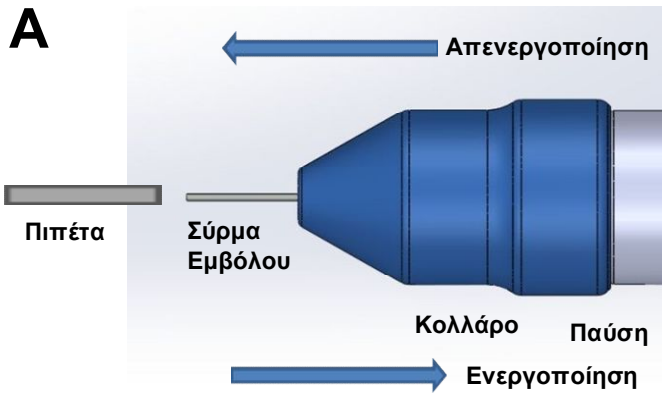

#3000 PIPET-ID(S)

Fontos termékinformációk, használat előtt gondosan olvassa el.



MEDICAL
DEVICE

**Gyártó:**

Gynetics Medical Products N.V.
Rembert Dodoensstraat 51
3920 Lommel, Belgium

HASZNÁLATI JAVASLAT

A Pipet-ID(s) egy többszöri használatra tervezett mikropipettor, amelyet 0,9 mm külső átmérőjű műanyag denudáló pipettával kell használni.

CSOMAGOLÁS

- #3000 Pipet ID(s)
- #3000 Spare Parts Kit(s)

HOGYAN HASZNÁLJUK**ELŐKÉSZÜLETEK**

- Első használat előtt javasolt a Pipet-ID eszközt izopropil alkoholos vagy hasonló tisztítószeres kendővel áttörölni.
- A Pipet-ID eszközt tisztíthatja ultrahangos^{1,3} vagy autoklávós^{2,3} tisztítással is.
Fontos: távolítsa el a 3 db O-gyűrűt az autoklávós tisztítás előtt
- Amennyiben a karbantartást megfelelően végzik, nincs korlátozás a Pipet-ID újbóli használatának száma tekintetében.

¹50°C / 20 perc / Öblítse le desztillált vízzel.

²Gőzsterilizálás / 125°C / 10 perc / 0.1 Mpa

³ Ultrahangos vagy autoklávós tisztítási ciklus után: használat előtt hagyja megszáradni.

A PIPETTA FELHELYEZÉSE

- Az eljárás megkezdése előtt az eszköz nyakát lazítsa ki egy fordulatra a végállástól (Off) (Lásd A ábra).
- Nyomja le a dugattyú gombját, amíg a dugattyúban lévő drótszál megjelenik, és elég hosszú a pipetta felhelyezéséhez. (Lásd C ábra).
- Tolja rá a pipettát a dugattyúban lévő drótszálra és bele az eszköz nyakába, amíg a tömítések engednek. Tolja a pipettát keresztül az első ellenállási ponton, amíg már nem lehet tovább tolni (Lásd A ábra), azaz a belső végállásig.
Az óra járásának megfelelő irányban óvatosan fordítsa el az eszköz nyakát a végállásig (On), ezzel rögzíti a pipettát denudálás előtt (Lásd A ábra).
Fontos: Soha húzza túl az eszköz nyakát. Ez a dugattyú sima működését hátrányosan befolyásolhatja denudálás közben.
- Használat előtt ellenőrizze a pipetta rögzítését a dugattyú gomb többszöri megnyomásával.

SZOKÁSOS HASZNÁLAT

- Nyomja le a dugattyú gombját az első akadási pontig és tartsa ebben a pozícióban (a fekete gyűrű látható marad). (Lásd B & C ábra.)
- Merítse bele a pipetta hegyét a minta tápoldatába, miközben a dugattyú gombját nyomva tartja (Lásd C ábra).
- Lassan engedje fel a dugattyút és szívja fel a kívánt mennyiségű tápoldatot és mintát (Lásd C ábra).
- Engedje ki a mintát a dugattyú teljes lenyomásával, ameddig már nem marad tápoldat a pipettában (Lásd C ábra) vagy alkalmazza a teljes kiürítés funkciót (Lásd D ábra).

A PIPETTA ELTÁVOLÍTÁSA

- Mielőtt leszedné a pipettát, ellenőrizze, hogy a mintát biztonságosan eltávolította abból.
- Bármely visszamaradó tápoldat eltávolítása érdekében használja a teljes kiürítés funkciót (Lásd D ábra).
- Mielőtt továbbhaladna, lazítsa meg az eszköz nyakát egy fordulattal a végállástól (Off) (Lásd A ábra).
- Nyomja le a dugattyút, amíg legalább 10 mm hosszan látszik a drótszál a pipetta belsejében (Lásd B ábra).
- Fogja meg a pipettát szilárdan az ujjával és óvatosan húzza ki az eszközből a dugattyúban lévő drótszálat vezetőként használva (Lásd A ábra).

TELJES KIÜRÍTÉS FUNKCIÓ

- A beállított felszívási mennyiségen felül a Pipet-ID eszköz 1,4 µl teljes kiürítési kapacitással rendelkezik.
- Ahhoz, hogy a végül visszamaradó minta oldatot eltávolítsuk a pipettából, le kell nyomni a dugattyút teljesen, amíg már nem lehet tovább nyomni, és felengedni (Lásd D ábra).
- A teljes kiürítés funkció akkor működik, ha a fekete gyűrűt a dugattyú lenyomja. Normál használat esetén a Fekete gyűrű megnyomását kerülni, ha csak kifejezetten nem akarjuk a teljes kiürítés funkciót használni.

A MENNYISÉG BEÁLLÍTÁSA

- A Pipet-ID eszköz az alapbeállítása szerint összesen 3 µl tápoldatot tud felszívni.
- Ha elfordítja a hüvelykujj támasztót az óramutató járásával megegyező irányba, a beállítás csökken (ellenkező irányban növekszik)
- A beállítások 0,2 µl* lépésekben vannak, 3*, 2* és 1* µl jelöléssel (Lásd B & E ábrák).
- A Pipet-ID maximális volumenének visszaállításához a hüvelykujj támasztót az óra járásával ellenkező irányba kell forgatni, amíg a belső végállást elérjük. (Lásd B & E ábrák).

*Csak tájékoztató jellegű adat

KARBANTARTÁS**TÖMÍTÉSEK CSERÉJE**

A tömítéseket fél évente vagy korábban ki kell cserélni, ha::

- A pipetta feltöltődik tápoldattal, mielőtt a dugattyút felengedi.
- A pipetta még mindig feltöltődik tápoldattal, pedig a nyakát megszorítottuk.
- A tömítés elhasználódottnak látszik.

A Pipet-ID csomag tartalmaz egy javítókészletet, amelyben tömítések és egy drótszál található (#3000 Spare Parts Kit(s)).

HOGYAN CSERÉLJÜNK TÖMÍTÉST

- Vegye le a pipettát a Pipet-ID eszköztől **(lásd A ábra)**.
- Lazítsa ki az eszköz nyakát **(lásd F ábra)**.
- A dugattyú drótszáláról távolítsa el a régi tömítéseket, vagy a nyak belsejéből, ha esetleg ott ragadtak (ehhez használhatja egy már használt pipetta tompa végét), és dobja el őket
- Vizsgálja meg a dugattyúban lévő drótszálát és a nyak belsejét, tisztítsa és fertőtlenítse le, ha szükséges.
- Csúsztassa rá a tömítéseket a nyakban található drótszálra a következő sorrendben **(lásd F ábra)**:
Első: legnagyobb piros tömítés.
Második: átlátszó tömítés, a legnagyobb lyuk a Pipet-ID eszköz testétől ellentétes irányba néz
Harmadik: legkisebb piros tömítés.
- Ha a tömítéseket a leírtakhoz képest bármely más mennyiségben, sorrendben vagy irányban alkalmazzuk, akkor a Pipet-ID nem fog megfelelően működni.

A DUGATTYÚ DRÓTSZÁLÁNAK CSERÉJE

A drótszálát cserélni kell, amennyiben:

- A dugattyú drótszálára nem tudunk pipettát helyezni.
- A drótszál meghajlott vagy sérült.
- A dugattyút nem tudjuk lenyomni.

ÚJ DUGATTYÚ DRÓTSZÁL BEHELYEZÉSE

- Vegye le a pipettát a Pipet-ID eszköztől **(lásd A ábra)**.
- Lazítsa meg a nyakat **(lásd F ábra)**.
- Vegye ki a három tömítést **(lásd F ábra)**.
- Lazítsa meg a Pipet-ID szélesebb végét az óra járásával ellenkező irányban, amíg az a dugattyún túl mozgathatóvá válik **(lásd G ábra, első lépés)**.
- Forgassa a hüvelykujj támasztót az óra járásával ellenkező irányba, ezzel kilazítja a test szerkezetét **(lásd G ábra, második lépés)**.
- Óvatosan lazítsa meg a két fejnélküli csavart a Pipet-ID eszközzel együtt szállított imbuszkulcs segítségével, amíg a dugattyúban lévő drótszál kiszabadul **(lásd G ábra, harmadik lépés)**.
- Vegye ki a drótszálát **(lásd G ábra, negyedik lépés)**.
- Helyezze be az új dugattyú drótszálát a szerkezet szűk nyílásába és óvatosan nyomja be. Legalább 60 mm maradjon belőle látható
- Szorítsa meg a két fejnélküli csavart, hogy az új drótszál szorosan csatlakozzon. **(lásd G ábra, harmadik lépés)**.
- A hüvelykujj támasztó óvatos, az óra járásával megegyező irányban történő elforgatásával óvatosan helyezze vissza az anyacsavart a Pipet-ID testének belsejébe **(lásd G ábra, második és első lépés)**.
- Forgassa a hüvelykujj támasztót az óra járásával megegyező irányban, amíg már nem látszanak a volumen jelzések a dugattyú drótszálán.
- Helyezze vissza a Pipet-ID szélesebb végét az óra járásával megegyező irányban történő forgatással a helyére. **(lásd G ábra)**.
- Forgassa a hüvelykujj támasztót az óra járásával ellenkező irányba a végállásig, ezzel visszaállítja a felszívási beállítást a maximális 3 µl mennyiségre. **(lásd E ábra)**.
- Tegye vissza a három tömítést és a nyakat **(lásd F ábra)**.
- Próbálja ki a Pipet-ID eszközt, hogy eléggé simán jár-e, és ismétlje meg a lépéseket, ha szükséges.



- A Pipet-ID eszközt csak képzett személyzet használhatja.
- A Pipet-ID rutin klinikai alkalmazásra történő bevezetése előtt végezzen kockázatelemzést.
- Használat előtt a Pipet-ID(s) eszközt megfelelően tisztítsa és fertőtlenítse le izopropil alkoholos, vagy más hasonló tisztítószerezes törléssel.

PROBLÉMA	LEHETSÉGES OK	MEGOLDÁS
A pipetta nem megy rá az eszközre	Nem megfelelő pipettát használ	Csak 0,9 mm külső átmérőjű műanyag pipettát használjon
	A tömítések nincsenek pontosan a helyükön	Kövesse a „Tömítések cseréje” rész instrukcióit
	A dugattyút nem nyomta le	Kövesse a „Szokásos használat” részben leírtakat
	Megsérült a drótszál	Cserélje ki a drótszálát
	A pipetta sérült	Cserélje ki a pipettát
A pipetta leesik	A pipettát nem rögzítette megfelelően	Kövesse az utasításokat az „A pipetta felhelyezése” részben, különös tekintettel az aláhúzott részre.
A minta korlátozottan kezelhető	A pipetta nem csatlakozik helyesen	Kövesse az utasításokat az „A pipetta felhelyezése” részben
	A pipetta sérült	Cserélje ki a pipettát
	A tömítések sérültek	Cserélje ki a tömítéseket
	A tömítések nem a helyes sorrendben vagy irányban csatlakoznak	Kövesse az „A tömítések cseréje” részben foglaltakat, különös tekintettel az aláhúzott részre
	A dugattyú drótszála megsérült	Cserélje ki a dugattyú drótszálát
	A dugattyú drótszála kilazult	Rögzítse a drótszálát
	A mintamennyiség nulla	Állítsa vissza a minta mennyiségét 1- 3 µl - re
A nyak túl laza	Szorítsa meg a nyakat	
A dugattyút nem lehet lenyomni	A hüvelykujj támaszt a testhez rögzítettük	Állítsa vissza a minta mennyiségét 1- 3 µl - re
	A dugattyú drótszála megsérült	Cserélje ki a dugattyú drótszálát
	A tömítések sérültek	Cserélje ki a tömítéseket
	A dugattyú drótszála kilazult	Rögzítse a drótszálát
	A pipetta nem csatlakozik helyesen	Kövesse az utasításokat az „A pipetta felhelyezése” részben
A felszívási mennyiséget nem lehet megváltoztatni	A maximumot vagy a minimumot elérte	Kövesse az „A mennyiségek beállítása” részben foglaltakat
	A karbantartás nem megfelelő	Kövesse az utasításokat az „Új dugattyú drótszál behelyezése” részben
	A Pipet-ID megsérült	Lépjön kapcsolatba a Gynetics céggel

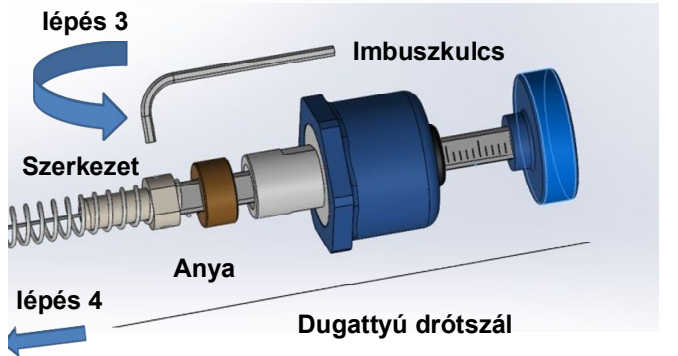
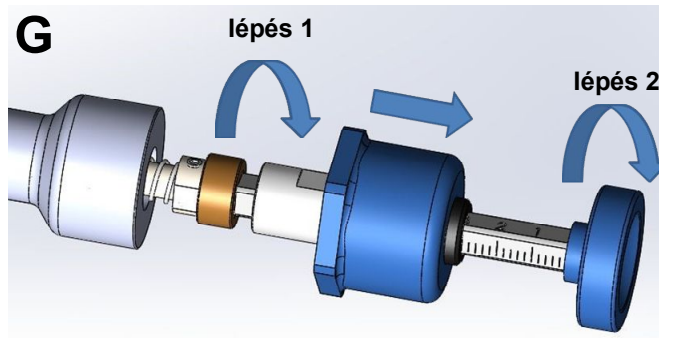
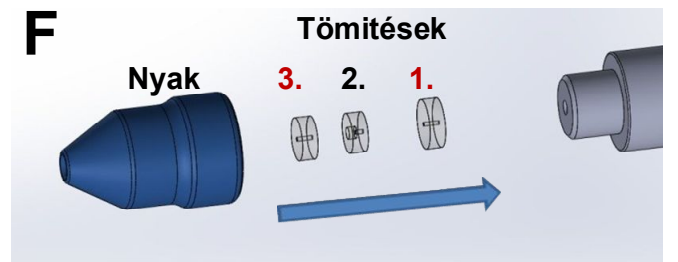
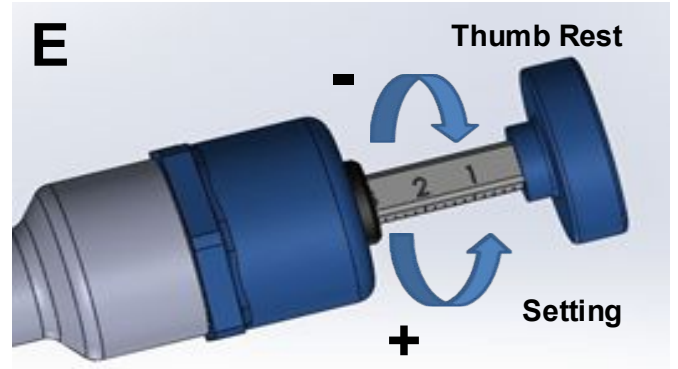
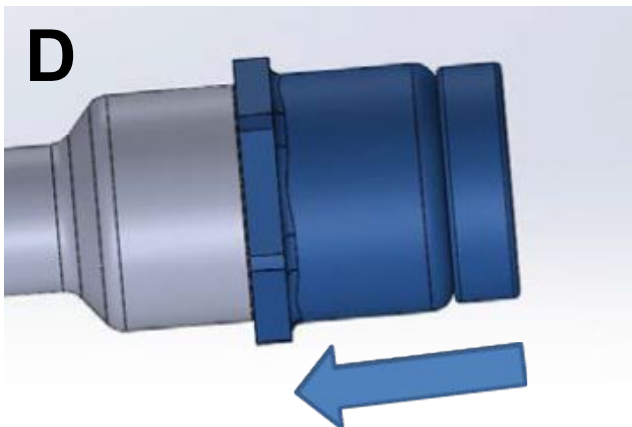
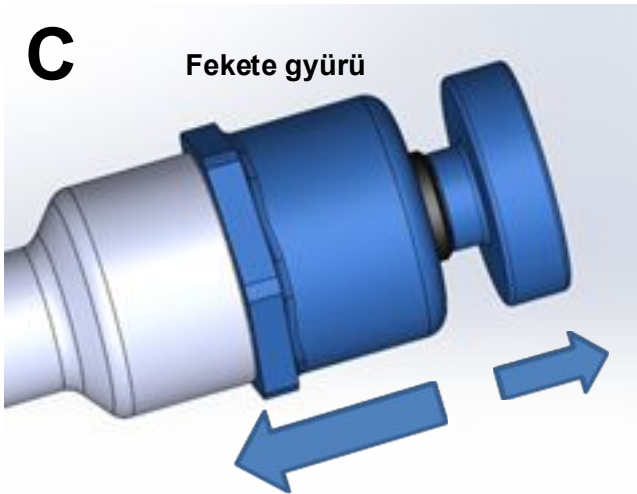
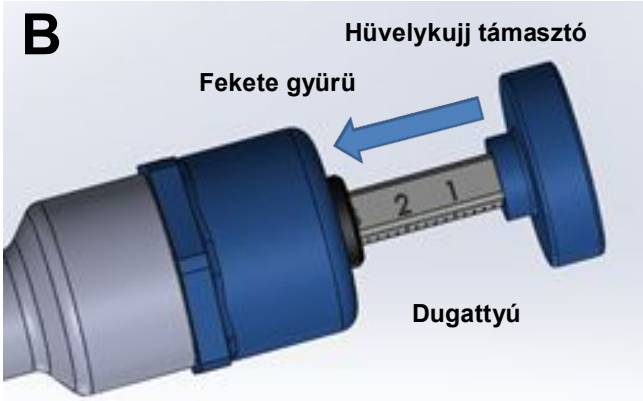
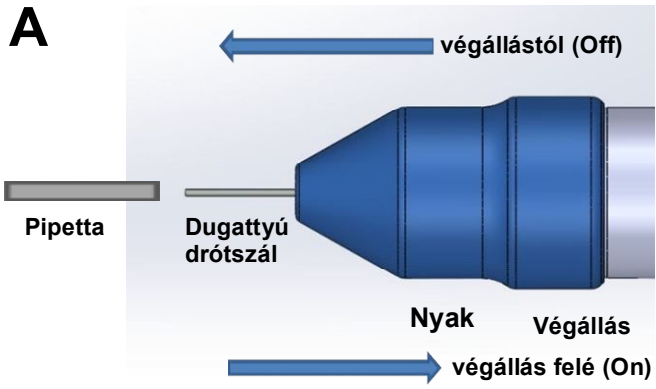

#3000 PIPET-ID(S)

Informazioni importanti sul prodotto, da leggere attentamente prima dell'uso.



MEDICAL
DEVICE

**Prodotto da:**

Gynetics Medical Products N.V.
Rembert Dodoensstraat 51
3920 Lommel, Belgium

USO PREVISTO

Pipet-ID(s) è un micropipettatore riutilizzabile per pipette denudate in plastica con diametro esterno di 0.9 mm.

CONFEZIONAMENTO

- #3000 Pipet ID(s)
- #3000 Spare Parts Kit(s)

UTILIZZO**PREPARAZIONE PER L'USO**

- Prima dell'uso, è consigliabile pulire Pipet-ID(s) strofinandolo con un panno con alcool isopropilico o detergenti simili.
- Pipet-ID(s) è adatto ad una pulizia ad ultrasuoni^{1,3} oppure in autoclave^{2,3}. Attenzione: levare i 3 'O'-rings (anelli) prima di iniziare il processo in autoclave.
- Se la manutenzione viene eseguita correttamente, non c'è limitazione al numero di volte in cui Pipet-ID(s) può essere riutilizzato.

¹50°C / 20 Minuti / Risciacquare con acqua distillata.

²Calore umido / 125°C / 10 Minuti / 0.1 Mpa

³Dopo il ciclo ad ultrasuoni o in autoclave lasciar asciugare prima dell'uso.

APPLICARE IL PUNTALE

- Prima di procedere, assicurarsi che il collare (collet) sia allentato di un giro dall'arresto (**Off**) (**Vedi A**).
- Premere il pulsante dello stantuffo fino a che appaia la punta e che sia abbastanza lunga per poter applicare il puntale. (**Vedi C**)
- Applicare il puntale sullo stantuffo (plunger wire) spingendolo nel collare fino a quando si ferma contro il sigillo. Spingere il puntale attraverso la prima resistenza fino a quando non può più proseguire (**Vedi A**), cioè fino allo stop interno.
- Girare il collare lentamente in senso orario verso il fermo (**On**) per fissare il puntale prima di iniziare a denudare (**Vedi A**).
Nota bene: Non serrare eccessivamente il collare, in quanto potreste compromettere la levigatezza dello stantuffo durante la denudazione.
- Controllare la fissazione della pipetta prima dell'uso premendo più volte il pulsante dello stantuffo.

UTILIZZO NORMALE

- Premere il pulsante dello stantuffo fino al primo arresto e tenerlo in questa posizione (l'anello nero rimane visibile) (**Vedi (vedi B e C)**)
- Immergere la punta della pipetta nel terreno con il campione, mantenendo premuto lo stantuffo. (**Vedi C**).
- Rilasciare lentamente lo stantuffo per aspirare la quantità richiesta di terreno e campione (**Vedi C**).

- Espellere il campione premendo completamente lo stantuffo fino a che non vi sia più alcun residuo di terreno (**Vedi C**) oppure utilizzare la funzione di espulsione totale (**Vedi D**).

RIMOZIONE DELLA PIPETTA

- Prima di rimuovere il puntale, assicurarsi che non vi sia più campione dentro.
- Per espellere ogni residuo completamente, utilizzare la funzione di espulsione totale (**Vedi D**).
- Assicurarsi che il collare (collet) sia allentato di un giro dall'arresto (**Off**) prima di continuare (**Vedi A**).
- Premere lo stantuffo finché non appare almeno 10 mm di punta all'interno della pipetta (**Vedi B**).
- Tenere saldamente la pipetta tra le dita ed estrarla delicatamente dalla pinza, usando come guida la punta dello stantuffo (**Vedi A**).

FUNZIONE ESPULSIONE TOTALE

- Pipet-ID(s) ha una capacità di espulsione totale di 1.4 µl sopra il settaggio d'aspirazione.
- Per rimuovere il campione rimanente dalla pipetta, premere lo stantuffo fino a quando non può più essere premuto ulteriormente (**Vedi D**).
- La funzione di espulsione totale inizia quando l'anello nero viene premuto dallo stantuffo. Durante l'uso normale, l'anello nero dovrebbe essere evitato a meno che non si desideri utilizzare deliberatamente la funzione di espulsione totale.

REGOLAZIONE DEL VOLUME

- Pipet-ID(s) è impostato in modo da poter prelevare in totale 3 µl* di terreno.
- Quando ruotate il tasto di pipettaggio in senso orario, il parametro impostato decresce (antiorario aumenta).
- Le impostazioni variano di 0.2 µl*, contrassegnate con 3*, 2* e 1 µl* (**Vedi B ed E**)
- Per reimpostare Pipet-ID(s) al massimo, il tasto di pipettaggio dovrà essere girato in senso antiorario fino a quando si raggiunge il punto d'arresto (**Vedi B ed E**)

*solo indicativo

MANUTENZIONE**SOSTITUZIONE DELLA GUARNIZIONE**

I sigilli devono essere sostituiti ogni sei mesi o prima se:

- La pipetta si riempie di terreno prima che lo stantuffo venga rilasciato.
- La pipetta si riempie di terreno sebbene il collare sia fissato.
- Le guarnizioni sembrano deteriorate.

Un kit di ricambi, compresi guarnizioni e stantuffo, è fornito all'acquisto di Pipet-ID(s) (#3000 Spare Parts Kit(s)).

COME SOSTITUIRE LE GUARNIZIONI

- Estrarre la pipetta dal pipettatore Pipet-ID(s) (**Vedi A**).
- Allentare il collare (**Vedi F**).
- Rimuovere le guarnizioni usurate dallo stantuffo (plunger wire) o dall'interno del collare se sono incastrate (usando l'estremità smussata di una pipetta) e gettarle.
- Ispezionare lo stantuffo e l'interno del collare; pulire e disinfettare, se necessario.

- Far scorrere le guarnizioni sul filo nel seguente ordine (**Vedi F**):
1° il sigillo rosso più grande.
2° Sigillo traslucido, il foro più grande rivolto in direzione opposta al corpo del dispositivo Pipet-ID(s).
3° Sigillo rosso più piccolo.
- Se i sigilli vengono applicati in qualsiasi altra quantità, ordine o orientamento diverso da come descritto sopra, Pipet-ID(s) non funzionerà correttamente.

SOSTITUZIONE DELLO STANTUFFO

Lo stantuffo necessita di essere sostituito se:

- Non è più possibile applicare la pipetta sullo stantuffo.
- Lo stantuffo è piegato o danneggiato
- Non è più possibile premere lo stantuffo.

INSERIMENTO DI UN NUOVO STANTUFFO

- Rimuovere la pipetta dal pipettatore Pipet-ID(s) (**Vedi A**).
- Allentare il collare (**Vedi F**).
- Rimuovere i tre sigilli (**Vedi F**).
- Allentare l'estremità più larga del corpo del pipettatore Pipet-ID (s) in senso antiorario fino a quando può spostarsi sopra lo stantuffo (**Vedi G 1° passo**).
- Ruotare il bottone aspirazione-rilascio in senso anti-orario per allentare il meccanismo del apparecchio (**Vedi G 2° passo**)
- Allentare con attenzione le due viti senza testa utilizzando la brugola, fornita con il pipettatore Pipet-ID(s), fino a liberare lo stantuffo (**Vedi G 3° passo**)
- Rimuovere lo stantuffo (**Vedi G 4° passo**)
- Inserire il nuovo stantuffo nell'apertura stretta del meccanismo e spingerlo con cura all'interno. Assicurarsi che rimanga visibile per almeno 60 mm.
- Avvitare le due viti senza testa per fissare saldamente il nuovo stantuffo (**Vedi G 3° passo**)
- Inserire delicatamente il dado scorrevole nel corpo del Pipet-ID (s) ruotando il pistone in senso orario (**Vedi G 1° e 2° passi**)
- Ruotare il pistone in senso orario fino a quando i contrassegni del volume sullo stantuffo non sono più visibili
- Riportare l'estremità più ampia del pipettatore Pipet-ID(s) al suo posto, in senso orario (**Vedi G**).
- Ruotare il pistone in senso antiorario finché non si arresta per ripristinare l'impostazione del volume di aspirazione al massimo di 3µl (**Vedi E**).
- Riposizionare i tre sigilli e il collare (**Vedi F**).
- Testare il pipettatore Pipet-ID(s) per garantire un movimento fluido e ripetere i passaggi se necessario.



ATTENZIONE

- Il pipettatore Pipet-ID(s) può essere utilizzato solo da personale qualificato.
- L'introduzione del pipettatore Pipet-ID(s) per uso clinico di routine dovrebbe essere valutata prima dell'uso.
- Prima dell'uso, assicurarsi che il pipettatore Pipet-ID(s) sia correttamente pulito e disinfettato con alcol isopropilico o detergenti simili.

PROBLEMA	POTENZIALE CAUSA	SOLUZIONE
Il puntale non entra	Errata misura del puntale	Usare solo puntali di plastica con un diametro esterno di 0.9 mm
	Guarnizioni non montate correttamente	Seguire istruzioni 'come sostituire le guarnizioni'
	Pistone in pressione	Seguire istruzioni 'Utilizzo Normale'
	Stantuffo danneggiato	Sostituire lo stantuffo
	Puntale danneggiato	Sostituire con un altro puntale
Il puntale cade	Il puntale non è fissato correttamente	Seguire istruzioni 'Applicare il puntale' con particolare attenzione alla parte sottolineata.
Controllo del campione non ottimale	Il puntale non è fissato correttamente	Seguire istruzioni 'Applicare il puntale'
	Puntale danneggiato	Prendere un altro puntale
	Guarnizione danneggiata	Sostituire la guarnizione
	Le guarnizioni non sono fissate nel giusto ordine / orientamento	Seguire istruzioni 'sostituzione guarnizioni' con particolare attenzione alla parte sottolineata
	Stantuffo danneggiato	Sostituire lo stantuffo danneggiato
	Stantuffo allentato	Stringere lo stantuffo
	Espulsione campione settata a zero	Resettare l'espulsione da 1- 3 µl
Collare allentato	Avvitare il collare	
Il pistone non si spinge	Il pistone resta attaccato al corpo della micropipetta	Resettare l'espulsione da 1- 3 µl
	Stantuffo danneggiato	Sostituire lo stantuffo danneggiato
	Guarnizioni danneggiate	Sostituire guarnizioni
	Stantuffo allentato	Stringere lo stantuffo
	Il puntale non è fissato correttamente	Seguire istruzioni 'Applicare il puntale'
Il volume di aspirazione non può essere regolato	Raggiungimento del massimo o minimo	Seguire istruzioni 'Regolazione del volume'
	Non correttamente mantenuto	Seguire istruzioni 'Sostituzione stantuffo'
	Pipet-ID(s) danneggiato	Contattare Gynetics

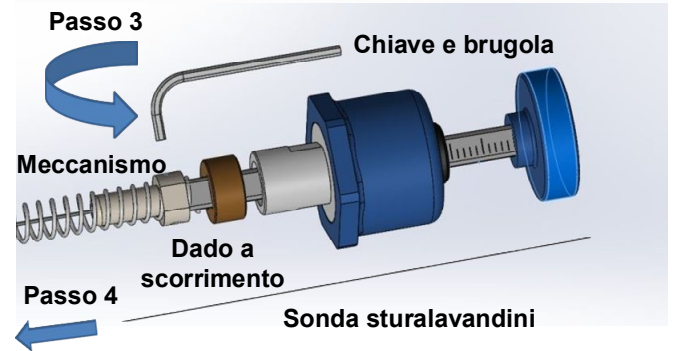
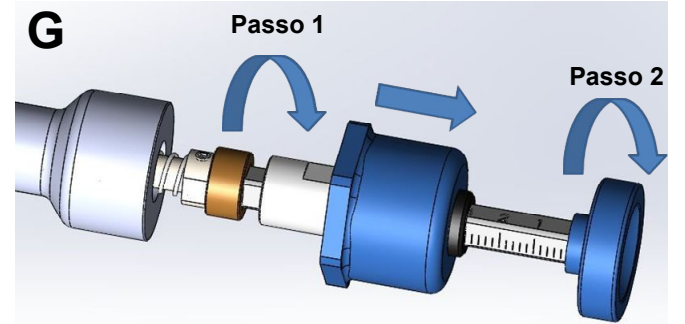
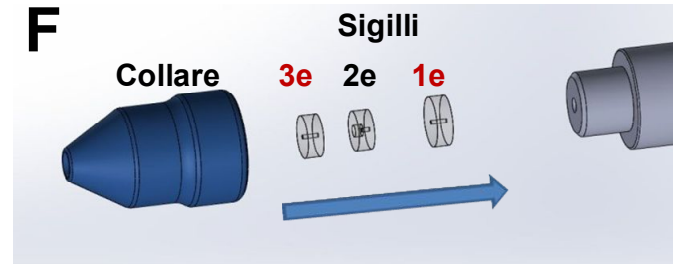
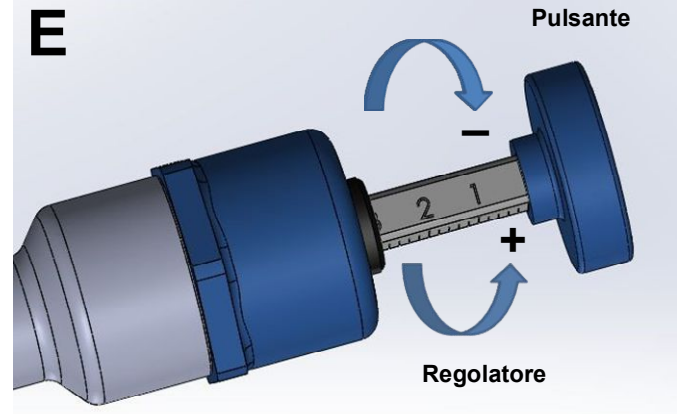
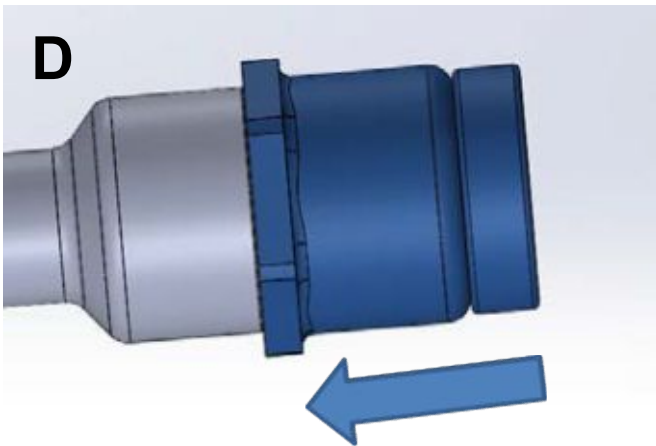
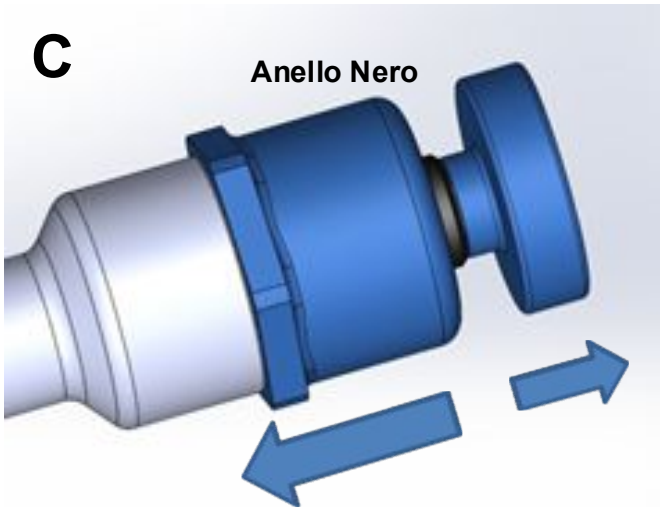
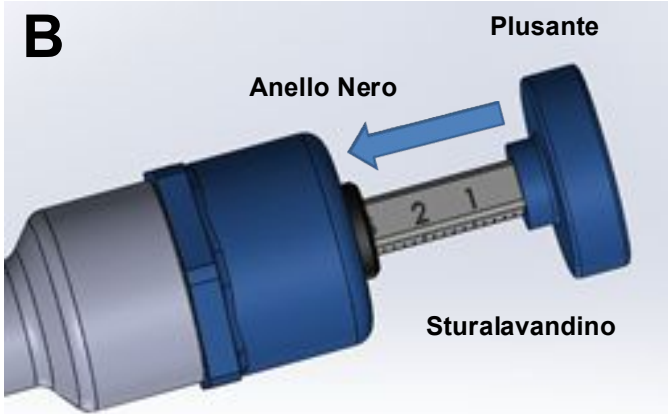
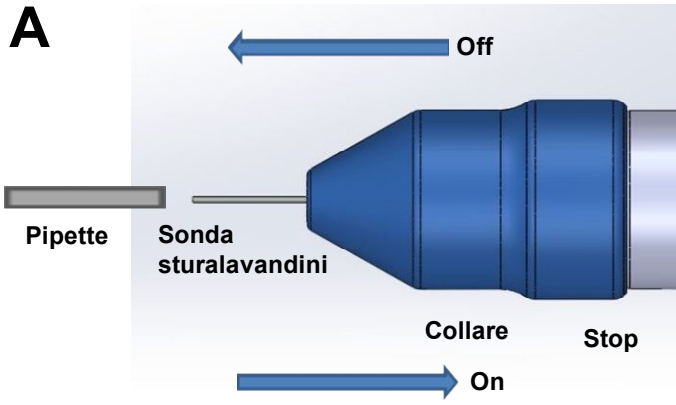

#3000 PIPET-ID(S)

Ważne informacje o produkcie, przeczytaj uważnie przed użyciem.



MEDICAL
DEVICE

**Wyprodukowany przez:**

Gynetics Medical Products N.V.
Rembert Dodoensstraat 51
3920 Lommel, Belgium

PRZEZNACZENIE

Identyfikator pipetowania to mikropipetor wielokrotnego użytku do wykorzystania z plastikowymi pipetami do denudacji o średnicy zewnętrznej 0,9 mm.

OPAKOWANIE

- #3000 Pipet-ID(s)
- #3000 Spare Parts Kit(s)

JAK UŻYWAĆ**PRZYGOTOWANIE DO UŻYCIA**

- Przed pierwszym użyciem zaleca się wyczyszczenie identyfikatora pipetowania poprzez przetarcie go alkoholem izopropylowym lub podobnymi środkami czyszczącymi.
- Identyfikator pipetowania jest odpowiedni do czyszczenia ultradźwiękowego^{1,3} i autoklaw^{2,3}.
Uwaga: przed procesem autoklawowania usuń 3 uszczelki o-ring.
- Jeśli konserwacja jest przeprowadzana prawidłowo, nie ma ograniczeń co do liczby ponownych użyci identyfikatora pipetowania.

¹50°C / 20 minut / Splucz wodą destylowaną.

²Wilgotne ciepło / 125°C / 10 minut / 0.1 Mpa

³Po cyklu ultradźwiękowym lub w autoklawie pozostaw do wyschnięcia przed użyciem.

STOSOWANIE PIPETY

- Przed kontynuowaniem upewnij się, że tuleja jest poluzowana o jeden obrót od ogranicznika (**Wyt.**) (**patrz A**).
- Wciśnij przycisk tłoka, aż pojawi się prowadnica i będzie wystarczająco długa, aby nałożyć pipetę (**patrz C**).
- Nałóż pipetę na prowadnicę i tuleję, aż zatrzyma się na uszczelkach. Przeciśnij pipetę przez pierwszy opór, aż nie będzie można jej dalej popychać (**patrz A**) tj. aż do wewnętrznego ogranicznika.
- Obróć tuleję delikatnie w kierunku jej ogranicznika (**Wi.**), aby przymocować pipetę przed denudowaniem (**patrz A**).
Uwaga: Nie dokręcaj nadmiernie tulei zaciskowej. Może to wpłynąć na gładkość tłoka podczas denudacji.
- Sprawdź zamocowanie pipety przed użyciem, kilkakrotnie naciskając przycisk tłoka.

NORMALNE UŻYCIE

- Wciśnij przycisk tłoka do pierwszego ogranicznika i przytrzymaj go w tej pozycji (czarna uszczelka pozostaje widoczna) (**patrz B i C**).
- Zanurz końcówkę pipety w próbce, trzymając wciśnięty tłok (**patrz C**).
- Powoli zwolnij tłok, aby pobrać wymaganą ilość mediów i próbki (**patrz C**).

- Usuń próbkę, całkowicie wciskając tłok, aż w pipecie nie zostanie więcej mediów (**patrz C**) lub użyj funkcji całkowitego usuwania (**patrz D**).

USUWANIE PIPETY

- Przed wyjęciem pipety należy sprawdzić, czy próbka została bezpiecznie usunięta.
- Aby usunąć wszelkie pozostałości mediów z pipety, można użyć funkcji całkowitego usuwania (**patrz D**).
- Przed kontynuowaniem upewnij się, że tuleja jest poluzowana o jeden obrót od ogranicznika (**Wyt.**) (**patrz A**).
- Wciśnij tłok, aż w pipecie pojawi się co najmniej 10 mm prowadnicy (**patrz B**).
- Przytrzymaj pipetę mocno między swoimi palcami i delikatnie wyciągnij ją z tulei, używając prowadnicy jako wskazówki (**patrz A**).

FUNKCJA CAŁKOWITEGO USUWANIA

- Identyfikator pipetowania ma całkowitą pojemność usuwania 1,4 µl na szczycie ustawienia aspiracji.
- Aby usunąć ostatnią pozostałą próbkę mediów z pipety, wciśnij tłok, aż nie będzie można go jeszcze bardziej wcisnąć i zwolnij (**patrz D**).
- Funkcja całkowitego usuwania zostanie zainicjowana, jeśli czarna uszczelka zostanie naciśnięta przez tłok. Podczas normalnego użytkowania należy unikać czarnej uszczelki, chyba że ktoś świadomie chce użyć funkcji całkowitego usuwania.

REGULACJA OBJĘTOŚCI

- Identyfikator(y) pipetowania jest ustawiony w taki sposób, że może w sumie pobrać 3 µl* medium.
- Po obróceniu kciuka zgodnie z ruchem wskazówek zegara ustawienie zmniejsza się (w kierunku przeciwnym do ruchu wskazówek zegara).
- Ustawienia są w krokach 0,2 µl*, oznaczone 3*, 2* i 1 µl* (**patrz B i E**).
- Aby przywrócić identyfikatory pipetowania do maksymalnego ustawienia, należy obracać kciuk w kierunku przeciwnym do ruchu wskazówek zegara, aż do osiągnięcia wewnętrznego ogranicznika (**patrz B i E**).

*Wylącznie wskazanie

KONSERWACJA**WYMIANA USZCZELEK**

Plombki należy wymieniać co sześć miesięcy lub wcześniej, jeżeli:

- Pipeta wypełnia się mediami przed zwolnieniem tłoka.
- Pipeta nadal wypełnia się mediami, mimo że tuleja została przymocowana.
- Uszczelki wyglądają na zużyte.

Zestaw(-y) wymienny, w tym uszczelki i prowadnica, jest dostarczany z identyfikatorami pipetowania części zamiennych nr 3000).

JAK WYMIENIĆ USZCZELKI

- Wyjmij pipetę z identyfikatora(-ów) pipetowania (**patrz A**).
- Poluzuj tuleję (**patrz F**).
- Usuń stare uszczelki z prowadnicy lub z wnętrza tulei, jeśli są zablokowane (można użyć tępego końca używanej pipety) i wyrzuć je.

- Sprawdź prowadnicę i wnętrze tulei. W razie potrzeby oczyść je i zdezynfekuj.
- Przesuń uszczelki nad prowadnicą w następującej kolejności (**patrz F**):
 1. Największa czerwona uszczelka.
 2. Przezroczysta uszczelka. Największy otwór odwrócony od korpusu identyfikatora(-ów) pipetowania.
 3. Najmniejsza czerwona uszczelka.
- Jeśli uszczelki zostaną nałożone w dowolnej innej ilości, kolejności lub orientacji, jak opisano powyżej, identyfikator(-y) pipetowania nie będzie działać prawidłowo.

WYMIANA PROWADNICY

Prowadnica powinna być wymieniona, jeśli:

- Stosowanie pipety na prowadnicę nie jest już możliwe.
- Prowadnica jest wygięta lub uszkodzona.
- Wciśnięcie tłoka nie jest już możliwe.

WKŁADANIE NOWEJ PROWADNICY

- Wyjmij pipetę z identyfikatora(-ów) pipetowania (**patrz A**).
- Poluzuj tuleję (**patrz F**).
- Wyjmij trzy uszczelki (**patrz F**).
- Poluzuj szerszy koniec korpusu(-ów) identyfikatora(-ów) pipetowania w kierunku przeciwnym do ruchu wskazówek zegara, aż będzie mógł poruszać się nad tłokiem (**patrz G, krok 1.**).
- Obróć podpórkę kciukową w kierunku przeciwnym do ruchu wskazówek zegara, aby poluzować mechanizm z korpusu (**patrz G, krok 2.**).
- Ostrożnie poluzuj dwie śruby dociskowe przy użyciu klucza sześciokątnego dostarczonego z identyfikatorem(-mi) pipetowania, aż do zwolnienia prowadnicy (**patrz G, krok 3.**).
- Wyjmij prowadnicę (**patrz G, krok 4.**).
- Włóż nową prowadnicę do wąskiego otworu w mechanizmie i ostrożnie popchnij ją. Upewnij się, że widoczne pozostaje przynajmniej 60 mm.
- Zamocuj dwie śruby dociskowe, aby szczelnie założyć nową prowadnicę (**patrz G, krok 3.**).
- Delikatnie wsuń przesuwając nakrętkę z powrotem do korpusu identyfikatora(-ów) pipetowania, obracając kciuk zgodnie z ruchem wskazówek zegara (**patrz G, kroki 2. i 1.**).
- Obróć podpórkę kciuka w prawo, aż nie będą widoczne oznaczenia głośności na prowadnicy.
- Przysuń szerszy koniec korpusu identyfikatora(-ów) pipetowania zgodnie z ruchem wskazówek zegara z powrotem na miejsce (**patrz G**).
- Obróć oparcie kciuka w kierunku przeciwnym do ruchu wskazówek zegara, aż się zatrzyma, aby przywrócić ustawienie objętości aspiratu do maksimum 3µl (**patrz E**).
- Umieść z powrotem trzy uszczelki i tuleję (**patrz F**).
- Przetestuj identyfikator(y) pipetowania, aby zapewnić płynny ruch i jeśli to konieczne, powtórz kroki.



UWAGA

- Identyfikator(-y) pipetowania powinien być używany wyłącznie przez wykwalifikowany personel.
- Wprowadzenie identyfikatora(-ów) pipetowania do rutynowego zastosowania klinicznego powinno być ocenione przed użyciem.
- Przed użyciem należy się upewnić, że identyfikator(-y) pipetowania został odpowiednio wyczyszczony i zdezynfekowany przez wytarcie go alkoholem izopropylowym lub podobnymi środkami czyszczącymi.

PROBLEM	POTENCJALNA PRZYCZYNA	ROZWIĄZANIE
Pipeta nie pasuje	Użyty niewłaściwy rozmiar pipety	Używaj wyłącznie plastikowych pipet o średnicy zewnętrznej 0,9 mm
	Uszczelki nie są poprawnie zamocowane	Wykonaj instrukcje 'Wymiana uszczelki'
	Tłok nie jest wciśnięty	Wykonaj instrukcje 'Normalne użytkowanie'
	Zniszczona prowadnica	Wymień prowadnicę
	Zniszczona pipeta	Weź inną pipetę
Pipeta wypada	Pipeta nie jest poprawnie zamocowana	Wykonaj instrukcje 'Stosowanie pipety' ze zwróceniem uwagi na podkreśloną część
Zmniejszon a kontrola próbki	Pipeta nie jest poprawnie zamocowana	Wykonaj instrukcje 'Stosowanie pipety'
	Zniszczona pipeta	Weź inną pipetę
	Zniszczone uszczelki	Wymień uszczelki
	Uszczelki nie są zamocowane w poprawnym porządku lub orientacji	Wykonaj instrukcje 'wymień uszczelki' ze zwróceniem uwagi na podkreśloną część
	Zniszczona prowadnica	Wymień prowadnicę
	Poluzowana prowadnica	Zabezpiecz prowadnicę
	Dostawa próbki ustawiona na zero	Przywróć dostawę próbki do 1- 3 µl
Zbyt poluzowana tuleja	Przymocuj tuleję	
Tłok nie wciska	Podpórka kciuka jest zbyt dociśnięta do korpusu	Przywróć dostawę próbki do 1- 3 µl
	Zniszczona prowadnica	Wymień prowadnicę
	Zniszczone uszczelki	Wymień uszczelki
	Zbyt poluzowana prowadnica	Zabezpiecz prowadnicę
	Pipeta nie jest poprawnie zamocowana	Wykonaj instrukcje 'Stosowanie pipety'
Nie można zmienić objętości aspiracji	Osiągnięto maksimum lub minimum	Wykonaj instrukcje 'Regulacja objętości'
	Brak poprawnej konserwacji	Wykonaj instrukcje 'Wymiana prowadnicy'
	Zniszczony identyfikator(-y) pipetowania	Skontaktuj się z Gynetics

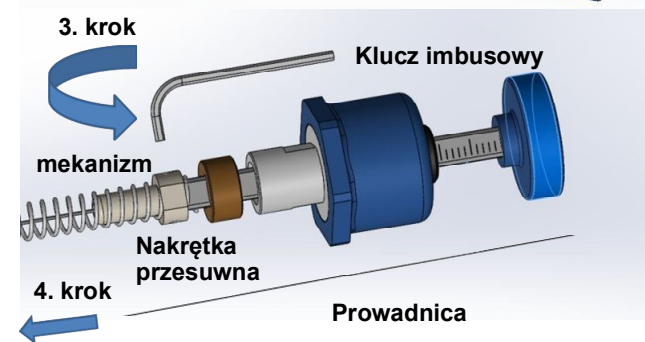
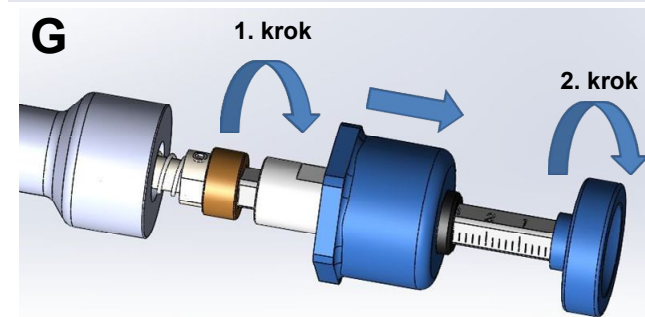
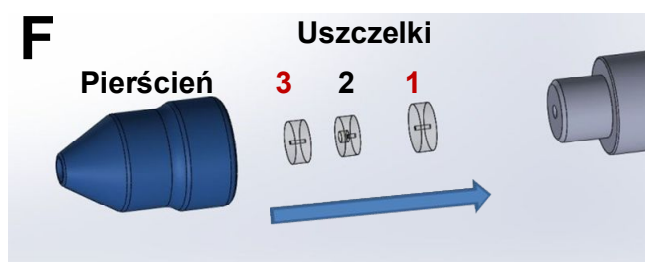
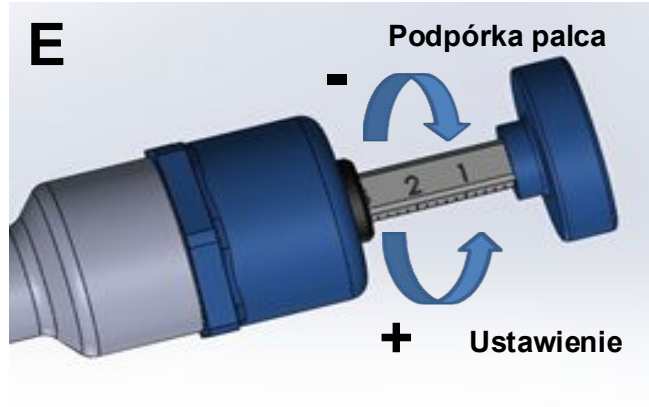
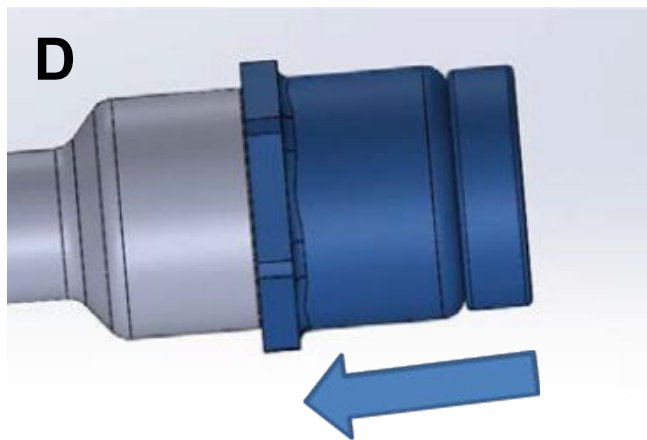
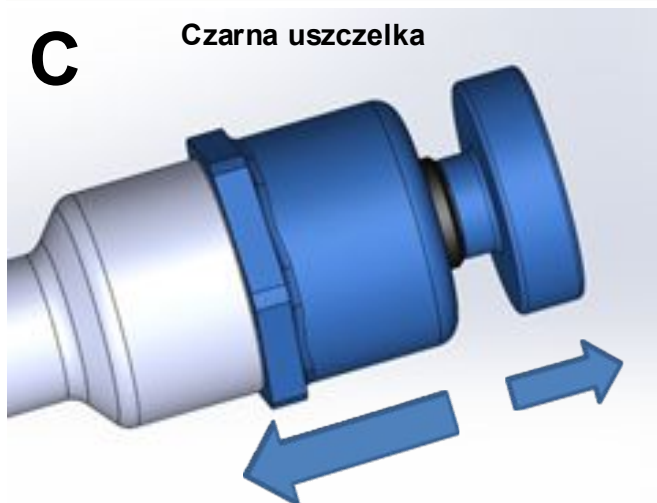
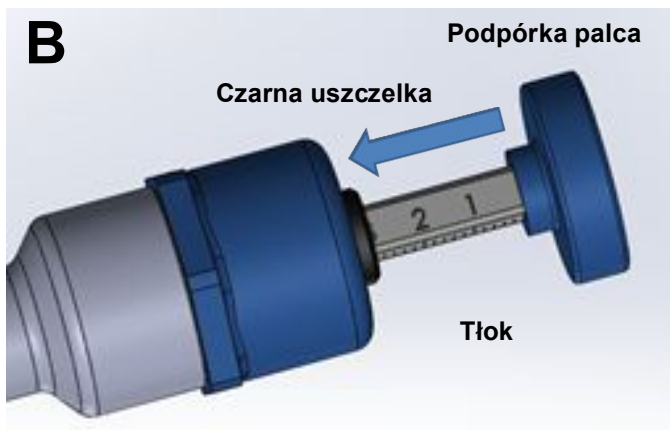
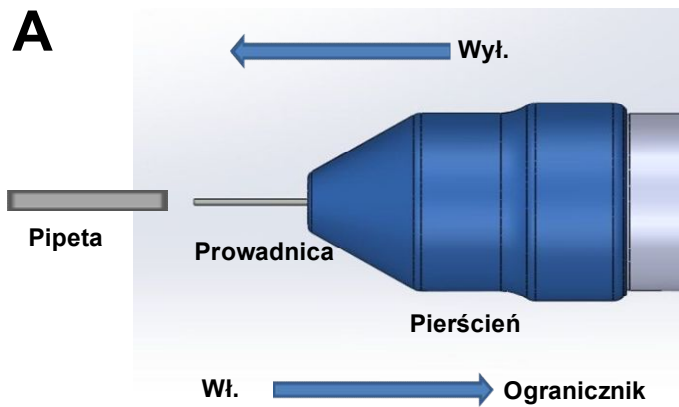

#3000 PIPET-ID(S)

Informații importante despre produs; citiți cu atenție înainte de utilizare



MEDICAL
DEVICE



Fabricat de:

Gynetics Medical Products N.V.
Rembert Dodoensstraat 51
3920 Lommel, Belgium

UTILIZARE PREVĂZUTĂ

Pipet-ID(s) este un micropipetor reutilizabil destinat utilizării cu pipete de denudare din plastic cu un diametru exterior de 0,9 mm.

CONȚINUT AMBALAJ

- #3000 Pipet ID(s)
- #3000 Spare Part Kit(s)

CUM SE UTILIZEAZĂ

PREGĂTIREA PENTRU UTILIZARE

- Înainte de prima utilizare, este recomandată curățarea Pipet-ID(s) prin ștergerea cu alcool izopropilic sau cu alți agenți de curățare similari.
- Pipet-ID(s) este recomandat pentru curățare ultrasonică^{1,2} și în autoclav^{2,3}.
Vă rugăm să rețineți: îndepărtați cele 3 inele „O” înainte de procesul de curățare în autoclav.
- Dacă întreținerea este efectuată în mod corespunzător, nu există nicio restricție în ceea ce privește numărul de reutilizări ale Pipet-ID(s).

¹50°C / 20 minute / Clătiți cu apă distilată.

²Căldură umedă / 125°C / 10 minute / 0.1 Mpa

³După ciclul cu ultrasunete sau în autoclav, lăsați să se usuce înainte de utilizare.

APLICAREA UNEI PIPETE

- Înainte de procedeu, asigurați-vă că manșonul este desfăcut o rotire de la stop (**Oprit**) (**Vezi A**).
- Apăsați butonul pistonului până când apare tija pistonului și este suficient de lungă pentru aplicarea unei Pipete. (**Vezi C**)
- Aplicați Pipeta peste tija pistonului și în manșon până când aceasta se oprește contra garniturilor. Împingeți Pipeta prin prima rezistență până când nu mai poate fi împinsă mai departe (**Vezi A**), și anume, până la punctul de oprire intern.
- Rotiți manșonul cu grijă în sensul acelor de ceasornic până la punctul său de oprire (**Oprit**) pentru a fixa Pipeta înainte de denudare (**Vezi A**).
Vă rugăm să rețineți: Nu strângeți foarte tare manșonul. Acest lucru poate afecta mișcarea lină a pistonului în timpul denudării.
- Verificați fixarea Pipetei înainte de utilizare prin apăsarea butonului pistonului de câteva ori.

UTILIZARE NORMALĂ

- Apăsați butonul pistonului până la primul punct de oprire și țineți-l în această poziție (inelul negru rămâne vizibil) (**Vezi B & C**).
- Introduceți vârful Pipetei în mediul de probă în timp ce țineți pistonul apăsat (**Vezi C**).
- Eliberați ușor pistonul pentru a aspira cantitatea de mediu și probă (**Vezi C**).

- Expulzați proba prin apăsarea completă a pistonului până când nu mai rămâne mediu rămas în Pipetă (**Vezi C**) sau utilizați funcția de expulzare totală (**Vezi D**).

ÎNDEPĂRTAREA UNEI PIPETE

- Înainte de îndepărtarea unei Pipete, verificați dacă proba a fost expulzată în siguranță.
- Pentru a expulza orice mediu rezidual în Pipetă, poate fi utilizată funcția de expulzare totală (**Vezi D**).
- Asigurați-vă că manșonul este desfăcut o rotire de la stop (**Oprit**) înainte de a continua (**Vezi A**).
- Apăsați pistonul până când apar cel puțin 10 mm din tija pistonului în interiorul Pipetei (**Vezi B**).
- Țineți ferm Pipeta între degete și trageți-o cu grijă din manșon, folosind tija pistonului ca ghid (**Vezi A**).

FUNCȚIA EXPULZARE TOTALĂ

- Pipet-ID(s) are o capacitate totală de 1,4 µl peste setarea de aspirație.
- Pentru a îndepărta ultimele reziduuri de mediu de probă din Pipetă, apăsați pistonul până când nu mai poate fi apăsat mai departe și eliberați (**Vezi D**).
- Funcția de expulzare totală va fi inițiată dacă inelul negru este apăsat de piston. În timpul utilizării normale, inelul negru trebuie evitat, cu excepția cazului în care se dorește intenționat utilizarea funcției de expulzare totală.

REGLAREA VOLUMULUI

- Pipet-ID(s) este reglat ca să extragă până la 3 µl* de mediu.
- Când rotiți capătul de împingere al pistonului în sensul acelor de ceasornic, reglajul descrește (în sens invers acelor de ceasornic – crește).
- Reglajele sunt în pași de 0.2 µl*, marcați cu 3*, 2* și 1 µl* (**Vezi B & E**).
- Pentru a reseta Pipet-ID(s) la reglajul maxim, capătul de împingere al pistonului trebuie întors în sens invers acelor de ceasornic, până când este atins punctul de oprire intern (**Vezi B & E**).

*Doar indicație

ÎNȚREȚINERE

ÎNLOCUIREA GARNITURILOR

Garniturile trebuie înlocuite la intervale de șase luni sau mai devreme dacă:

- Pipeta se umple cu mediu înainte de eliberarea pistonului.
- Pipeta continuă să se umple cu mediu deși manșonul a fost strâns.
- Garniturile par uzate.

Un kit de înlocuire, ce include garnituri și tijă de piston, este furnizat cu Pipet-ID(s) (#3000 Kit(s) piese de schimb).

CUM SE ÎNLOCUIESC GARNITURILE

- Scoateți Pipeta din Pipet-ID(s) (**Vezi A**).
- Desfaceți manșonul (**Vezi F**).
- Îndepărtați garniturile vechi de pe tija pistonului sau din interiorul manșonului, dacă sunt blocate, (pentru acest lucru, puteți folosi capătul bont al unei pipete) și aruncați-le.

- Inspectați tija pistonului și interiorul manșonului și curățați și dezinfectați, dacă este necesar.
- Glisați garniturile peste tija pistonului în ordinea următoare **(Vezi F)**:
Prima: Garnitura roșie cea mai mare.
A doua: Garnitura translucidă, orificiul cel mai mare cu fața în sens invers față de Pipet-ID(s).
A treia: Garnitura roșie cea mai mică.
- Dacă garniturile sunt aplicate în altă cantitate, ordine sau direcție decât cea descrisă mai sus, Pipet-ID(s) nu va funcționa corespunzător.

ÎNLOCUIREA TIJEI PISTONULUI

Tija pistonului trebuie înlocuită dacă:

- Nu mai este posibilă aplicarea unei Pipete peste tija pistonului.
- Tija pistonului este îndoită sau deteriorată.
- Nu mai este posibilă apăsarea pistonului.

INTRODUCEREA UNEI TIJE DE PISTON NOI

- Scoateți Pipeta din Pipet-ID **(Vezi A)**
- Desfaceți manșonul **(Vezi F)**.
- Scoateți cele trei garnituri **(Vezi F)**.
- Slăbiți capătul mai lat al corpului Pipet-ID(s) în sens invers acelor de ceasornic până când se poate mișca peste piston **(Vezi G, pasul 1)**.
- Întoarceți capătul de împingere al pistonului în sens invers acelor de ceasornic pentru a slăbi mecanismul de pe corp **(Vezi G, pasul 2)**.
- Desfaceți cu grijă cele două șuruburi grub, folosind cheia hexagonală furnizată cu Pipet-ID(s), până când pistonul va fi eliberat **(Vezi G, pasul 3)**.
- Scoateți tija pistonului **(Vezi G, pasul 4)**.
- Introduceți noua tijă a pistonului în fanta îngustă din mecanism și împingeți cu grijă în interior. Asigurați-vă că cel puțin 60 mm rămân vizibili.
- Înșurubați bine cele două șuruburi grub pentru a atașa strâns noua tijă a pistonului. **(Vezi G, pasul 3)**.
- Introduceți cu grijă piulița glisantă înapoi în corpul Pipet-ID(s) învârtind capătul de împingere al pistonului în sensul acelor de ceasornic **(Vezi G, pașii 1 și 2)**.
- Rotiți capătul de împingere al pistonului până când marcajele volumului de pe tijă nu mai sunt vizibile.
- Rotiți capătul mai lat al corpului Pipet-ID(s) în sensul acelor de ceasornic pentru a-l aduce la locul lui **(Vezi G)**.
- Rotiți capătul de împingere al pistonului în sens invers acelor de ceasornic până când se oprește, pentru a reseta volumul aspirat la maximumul său de 3μl **(Vezi E)**.
- Puneți la loc cele trei garnituri și manșonul **(Vezi F)**.
- Testați Pipet-ID(s) pentru a garanta o mișcare lină și repetați pașii, dacă este necesar.



ATENȚIE

- Pipet-ID(s) trebuie utilizat doar de personal calificat.
- Introducerea Pipet-ID(s) pentru utilizare clinică de rutină trebuie supusă evaluării riscurilor înainte de utilizare.
- Înainte de utilizare, asigurați-vă că Pipet-ID(s) este curățat în mod corespunzător și dezinfectat cu alcool izopropilic sau agenți de curățare similari.

PROBLEMĂ	CAUZĂ POSIBILĂ	SOLUȚIE
Pipeta nu se potrivește	Dimensiune incorectă a Pipetei utilizate	Utilizați doar Pipete din plastic cu un diametru exterior de 0,9 mm
	Garniturile nu sunt fixate corect	Urmați instrucțiunile „Înlocuirea garniturilor”
	Pistonul nu este apăsător	Urmați instrucțiunile „Utilizare normală”
	Tija pistonului este deteriorată	Înlocuiți tija pistonului
	Pipetă deteriorată	Utilizați o altă Pipetă
Pipeta se desprinde	Pipeta nu este fixată corect	Urmați instrucțiunile „Aplicarea unei Pipete”, citind cu atenție partea subliniată.
Control redus al probei	Pipeta nu este fixată corect	Urmați instrucțiunile „Aplicarea unei Pipete”
	Pipetă deteriorată	Utilizați o altă Pipetă
	Garnituri deteriorate	Înlocuiți garniturile
	Garniturile nu sunt fixate în ordinea sau direcția corectă	Urmați instrucțiunile „Înlocuirea garniturilor”, citind cu atenție partea subliniată
	Tijă piston deteriorată	Înlocuiți tija pistonului
	Tijă piston slăbită	Fixați tija pistonului
	Livrare probă setată la zero	Resetați livrarea probei la 1-3 μl
Manșon prea slăbit	Strângeți manșonul	
Pistonul nu poate fi apăsător	Capătul de împingere este strâns pe corp	Resetați livrarea probei la 1-3 μl
	Tijă piston deteriorată	Înlocuiți tija pistonului
	Garnituri deteriorate	Înlocuiți garniturile
	Tijă piston slăbită	Fixați tija pistonului
	Pipeta nu este fixată corect	Urmați instrucțiunile „Aplicarea unei Pipete”
Volumul de aspirație nu poate fi reglat	Maxim sau minim atins	Urmați instrucțiunile „Reglarea volumului”
	Nu a fost corect întreținută	Urmați instrucțiunile „Înlocuirea tije pistonului”
	Pipet-ID(s) deteriorat	Contactați Gynetics

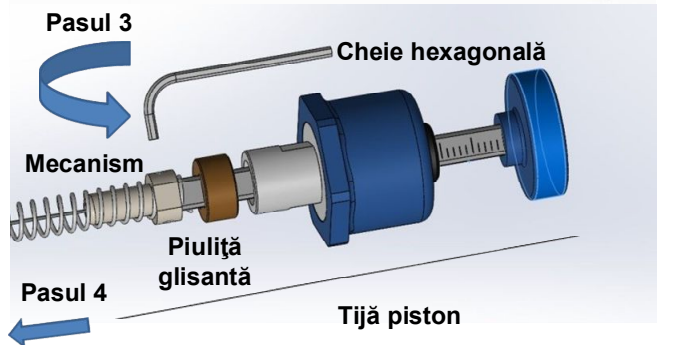
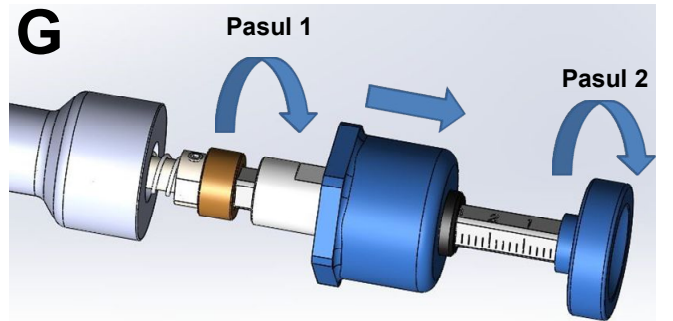
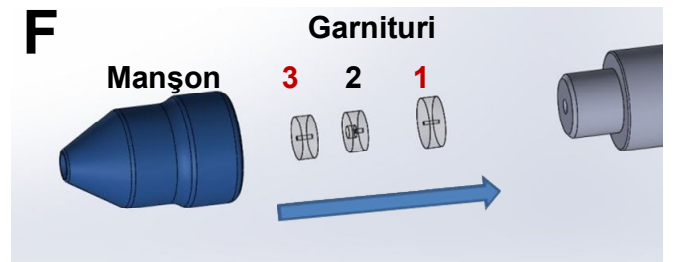
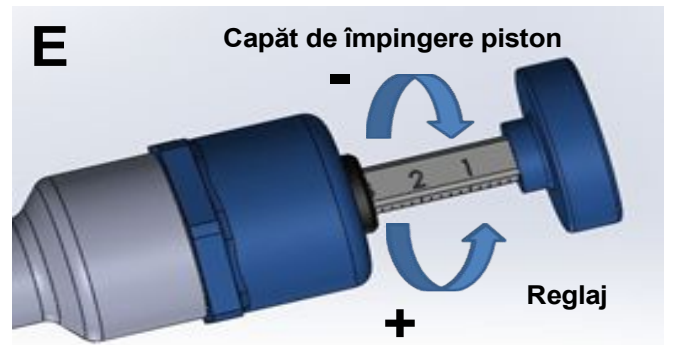
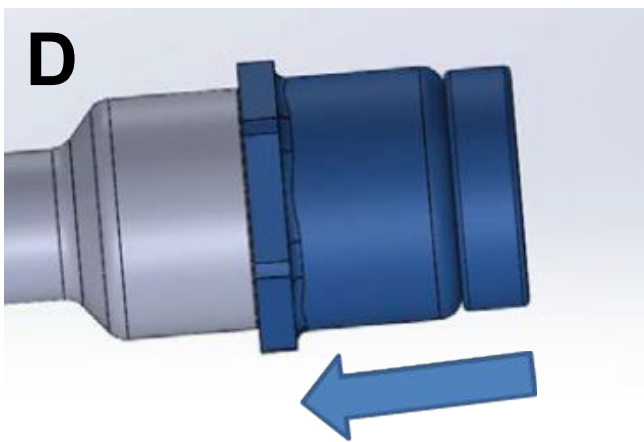
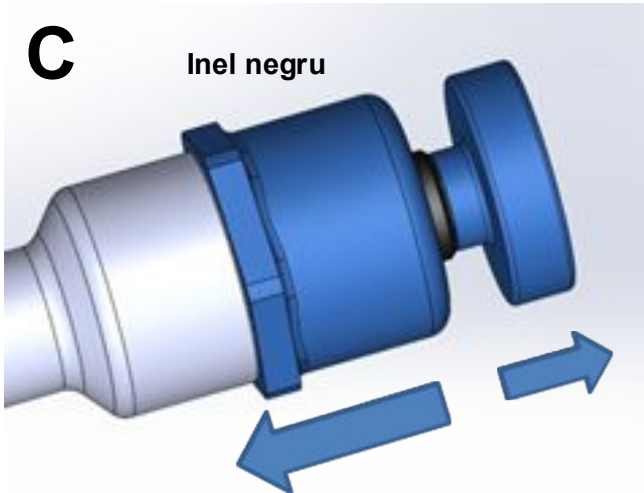
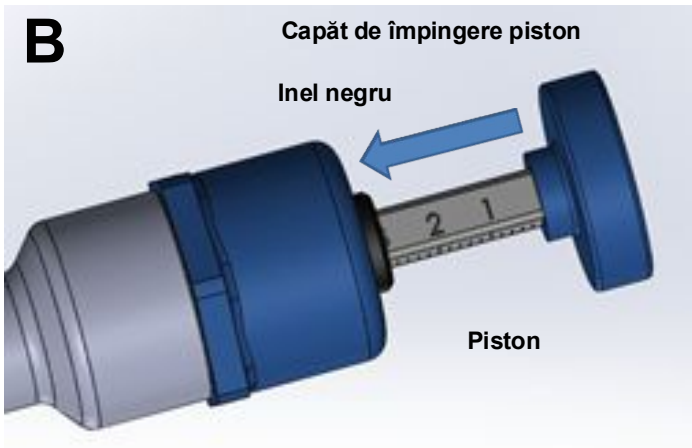
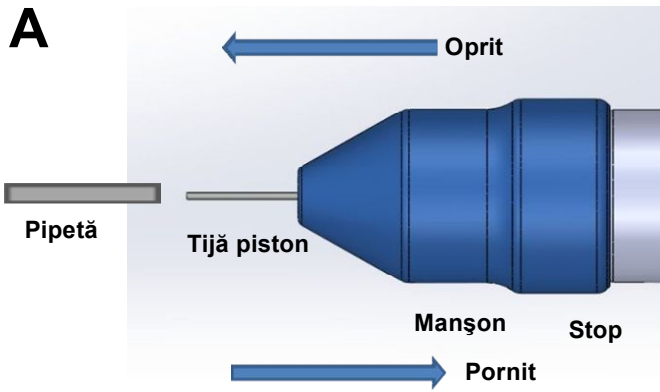

#3000 PIPET-ID(S)

Información importante del producto, léala detenidamente antes de usarlo.



MEDICAL
DEVICE

**Fabricado por:**

Gynetics Medical Products N.V.
Rembert Dodoensstraat 51
3920 Lommel, Belgium

USO PREVISTO

La Pipet-ID(s) es una micropipeta reutilizable destinada a su uso con pipetas de denudación de plástico con un diámetro externo de 0,9 mm.

ENVASADO

- #3000 Pipet ID(s)
- #3000 Spare Parts Kit(s)

MODO DE EMPLEO**PREPARACIÓN PARA SU USO**

- Antes de usarla por primera vez, le recomendamos limpiar la Pipet-ID(s) con alcohol isopropílico o con productos de limpieza similares.
- La Pipet-ID(s) es apta para su limpieza por ultrasonidos^{1,3} y autoclave^{2,3}.
Atención: debe retirar las 3 juntas tóricas antes de iniciar el proceso de autoclave.
- Si el mantenimiento es realizado correctamente, no existe ninguna restricción con respecto al número de veces que la Pipet-ID(s) se puede reutilizar.

¹50°C / 20 Minutos / Enjuagar con agua destilada.

²Calor húmedo / 125°C / 10 Minutos / 0,1 Mpa.

³Después de cada ciclo de limpieza con ultrasonidos o autoclave, dejar secar antes de usar.

APLICACIÓN DE UNA PIPETA

- Antes de proceder, asegúrese que la boquilla está aflojada una vuelta del tope (**Off**) (**Ver A**).
- Presione el botón del émbolo hasta que el alambre del émbolo aparezca y sea lo suficientemente largo para aplicar una Pipeta (**Ver C**).
- Aplique la Pipeta sobre el alambre del émbolo y en el interior de la boquilla hasta que toque las juntas. Empuje la Pipeta a través de la primera resistencia hasta que no pueda introducirla más. (**Ver A**), es decir, hasta el tope interno.
- Gire la boquilla suavemente hacia la derecha hasta el tope (**On**), para así fijar la pipeta antes de la denudación (**Ver A**).
Atención: no apriete demasiado la boquilla. Esto podría afectar a la suavidad del émbolo durante la denudación.
- Verifique la fijación de la pipeta antes de usarla presionando el botón del émbolo varias veces.

USO NORMAL

- Presione el botón del émbolo hasta el primer tope y manténgalo en esa posición (la junta negra permanecerá visible) (**Ver B y C**).
- Sumerja la punta de la pipeta en el medio de prueba manteniendo el émbolo oprimido (**Ver C**).
- Suelte lentamente el émbolo para aspirar la cantidad deseada de medio y muestra (**Ver C**).

- Expulse la muestra oprimiendo completamente el émbolo hasta que no quede medio en el interior de la Pipeta (**Ver C**) o usando la función de expulsión total (**Ver D**).

CÓMO RETIRAR UNA PIPETA

- Antes de retirar la Pipeta, compruebe que la muestra se ha expulsado con seguridad. Para expulsar cualquier medio residual en la Pipeta se puede utilizar la función de expulsión total (**Ver D**).
- Asegúrese de que la boquilla se ha aflojado una vuelta del tope (**Off**) antes de continuar (**Ver A**).
- Presione el émbolo hasta que aparezcan, al menos, 10 mm de alambre del émbolo en el interior de la Pipeta (**Ver B**).
- Sostenga la pipeta firmemente entre los dedos y tire suavemente de la misma hacia el exterior de la boquilla, usando el alambre del émbolo como guía (**Ver A**).

FUNCIÓN DE EXPULSIÓN TOTAL

- La Pipet-ID(s) tiene una capacidad de expulsión total de 1,4 µL sobre el ajuste de aspiración.
- Para eliminar los últimos residuos de medio de prueba restante de la Pipeta, presione el émbolo hasta que no pueda presionar más y, a continuación, libérela (**Ver D**).
- La función de expulsión total se producirá si la junta negra es presionada por el émbolo. Durante el uso normal debe evitar presionarse la junta negra, a menos que quiera utilizar deliberadamente la función de expulsión total.

AJUSTE DEL VOLUMEN

- La Pipet-ID(s) está diseñada para que pueda manejar en total 3 µL* de medio.
- Al girar el soporte para el pulgar hacia la derecha disminuye el volumen (aumenta al girar hacia la izquierda).
- Los valores de ajuste se han configurado en pasos de 0,2 µL*, marcados con 3*, 2* y 1 µL* (**Ver B y E**).
- Para restablecer la pipeta-ID(s) a la configuración máxima, el soporte para el pulgar debe girarse hacia la izquierda hasta alcanzar el tope interno (**Ver B y E**).

* Indicación aproximada.

MANTENIMIENTO**SUSTITUCIÓN DE LAS JUNTAS**

Las juntas deben ser reemplazados cada seis meses o antes si:

- La Pipeta se llena de medio antes de que se haya liberado el émbolo.
- La pipeta se sigue llenando de medio, a pesar de que la boquilla está sujeta.
- Las juntas parecen estar desgastadas.

Con la Pipet-ID(s) se suministra un kit de reemplazo, incluyendo juntas y un alambre del émbolo (#3000 Spare Parts Kit(s)).

CÓMO SUSTITUIR LAS JUNTAS

- Extraiga la Pipeta de la Pipet-ID(s) (**Ver A**).
- Afloje la boquilla (**Ver F**).
- Retire las juntas usadas a través del alambre del émbolo, o desde el interior de la boquilla si están atascadas (el extremo romo de una Pipeta usada se puede utilizar para esto) y deshágase de ellas.
- Inspeccione el alambre del émbolo y el interior de la boquilla. Si es necesario, limpie y desinfecte.

- Deslice las juntas sobre el alambre del émbolo en el orden indicado a continuación (**Ver F**):
 1 ° Junta roja de mayor tamaño.
 2 ° Junta translúcida, con el orificio más grande orientado en dirección opuesta al cuerpo de la Pipet-ID(s).
 3° Junta roja de menor tamaño.
- Si las juntas se aplican en cualquier otra cantidad, orden u orientación, con respecto a lo descrito anteriormente, la Pipet-ID(s) no funcionará correctamente.

SUSTITUCIÓN DEL ALAMBRE DEL ÉMBOLO

El alambre del émbolo se debe reemplazar si:

- Ya no es posible aplicar una Pipeta sobre el alambre del émbolo.
- El alambre del émbolo está doblado o dañado.
- Ya no es posible presionar el émbolo.

INSERTAR UN NUEVO ALAMBRE DEL ÉMBOLO

- Extraiga la pipeta de la Pipet-ID(s) (**Ver A**).
- Afloje la boquilla (**ver F**).
- Extraiga las tres juntas (**Ver F**).
- Afloje el extremo más ancho del cuerpo de la Pipet-ID(s) girándolo hacia la izquierda, hasta que este se pueda mover sobre el émbolo (**Ver G 1° paso**).
- Gire el soporte para el pulgar hacia la izquierda para aflojar el mecanismo del cuerpo (**Ver G 2° paso**).
- Afloje cuidadosamente los dos tornillos sin cabeza con la llave hexagonal suministrada con la Pipet-ID-(s), hasta que se suelte el alambre del émbolo (**Ver G 3° paso**).
- Extraiga el alambre del émbolo (**Ver G 4° paso**).
- Inserte el nuevo alambre del émbolo en la abertura estrecha del mecanismo y empujelo hacia dentro cuidadosamente. Asegúrese de que al menos 60 mm del mismo permanecen visibles.
- Apriete los dos tornillos sin cabeza para fijar firmemente el nuevo alambre del émbolo (**Ver G 3° paso**).
- Inserte suavemente la tuerca deslizante en el cuerpo de la Pipet-ID(s) girando el soporte para el pulgar hacia la derecha (**Ver G 1° y 2° pasos**).
- Siga girando el soporte para el pulgar hacia la derecha, hasta que ya no sean visibles las marcas de volumen en el alambre de émbolo.
- Vuelva a situar en el lugar correcto el extremo más ancho del cuerpo de la Pipet-ID(s) girando hacia la derecha (**Ver G**).
- Gire el soporte para el pulgar hacia la izquierda hasta que se detenga. Esto con el fin de restablecer el ajuste de volumen de aspirado a su máximo de 3µl (**Ver E**).
- Vuelva a colocar las tres juntas y la boquilla (**Ver F**).
- Pruebe la Pipet-ID(s) para garantizar un movimiento suave y repita los pasos si es necesario.



PRECAUCIÓN

- La Pipet-ID(s) solo debería ser utilizada por personal cualificado.
- Antes de la introducción de la Pipet-ID(s) para su uso clínico rutinario debería ser sometida a una evaluación de riesgos.
- Antes de usar, asegúrese de que la Pipet-ID(s) se ha limpiado y desinfectado adecuadamente, frotándola con alcohol isopropílico o con productos de limpieza similares.

RESOLUCIÓN DE PROBLEMAS		
PROBLEMA	CAUSA POTENCIAL	SOLUCIÓN
La pipeta no encaja	Se ha utilizado el tamaño de Pipeta incorrecto	Solo debe usar Pipetas de plástico con un diámetro exterior de 0,9mm.
	Las juntas no se han colocado correctamente	Siga la instrucciones "Cómo sustituir las juntas"
	El émbolo no se ha presionado	Siga las instrucciones "Uso normal"
	El alambre del émbolo está dañado	Sustituya el alambre del émbolo
	Pipeta dañada	Utilice otra Pipeta
La Pipeta se cae	La Pipeta no se ha colocado correctamente	Siga las instrucciones "Aplicación de una Pipeta". Preste atención a la parte subrayada
Control reducido de la muestra	La Pipeta no se ha colocado correctamente	Siga las instrucciones "Aplicación de una Pipeta"
	Pipeta dañada	Utilice otra Pipeta
	Juntas dañadas	Sustituya las juntas
	Las juntas no se han colocado en el orden correcto o en la orientación correcta	Siga las instrucciones "Cómo sustituir las juntas", prestando atención a la parte subrayada
	Alambre del émbolo dañado	Sustituya el alambre del émbolo
	Alambre del émbolo suelto	Asegure el alambre del émbolo
	El volumen de la muestra marca cero	Restablezca el volumen de muestra a 1-3 µl
	Boquilla demasiado suelta	Apriete la boquilla
El émbolo no se puede presionar	El soporte para el pulgar está apretado al cuerpo	Restablezca el volumen de muestra a 1-3 µl
	Alambre del émbolo dañado	Sustituya el alambre del émbolo
	Juntas dañadas	Sustituya las juntas
	Alambre del émbolo suelto	Asegure el alambre del émbolo
	La Pipeta no se ha colocado correctamente	Siga las instrucciones "Aplicación de una Pipeta"
El volumen de aspiración no se puede ajustar	Máximo o mínimo alcanzado	Siga las instrucciones "Ajuste del volumen"
	El mantenimiento no se ha hecho bien.	Siga las instrucciones "Sustitución del alambre del émbolo"
	La Pipet-ID(s) está dañada	Contacte con Gynetics

